















Zubehör und  
Werkzeuge

Accessories and  
tools

Accesorios y  
utilidades



Seite/Page/Página	Seite/Page/Página
<p>Fettpaste Grease Grasa lubricante</p>	<p>Winkelspange Bend clip Guía acodada para tubo</p>
<p><b>80.2</b>  <b>ASW</b></p>	<p><b>80.7</b>  <b>AC 832</b></p>
<p>Hand-Vormontagestutzen Pre-assembly studs Accesorio de premontaje manual</p>	<p>Schlauch-Cutty Hose-Cutty Cortador de mangueras</p>
<p><b>80.3</b>  <b>HVMS</b></p>	<p><b>80.7</b>  <b>AC 835</b></p>
<p>Lecksuch-Spray Leak detection spray Aerosol detector de fugas</p>	<p>Ersatzmesser für Schlauch-Cutty Spare blade for hose-cutty Cuchilla de recambio para el cortador de mangueras</p>
<p><b>80.4</b>  <b>AC DLS</b></p>	<p><b>80.8</b>  <b>AC 836</b></p>
<p>Schlauchklemme aus PE Hose clamp PE Abrazadera de manguera de PE</p>	<p>Schlauch-Schere Hose scissors Tijeras cortamangueras</p>
<p><b>80.4</b>  <b>AC SPE</b></p>	<p><b>80.8</b>  <b>AC 1163</b></p>
<p>Gewindedichtungsband aus PTFE Thread seal tape of PTFE Cinta selladora de roscas de PTFE</p>	<p>Ersatzmesser für AC 1163 Spare blade for AC 1163 Cuchilla de recambio para AC 1163</p>
<p><b>80.5</b>  <b>AC 840, AC 841</b></p>	<p><b>80.9</b>  <b>AC 1164</b></p>
<p>Spezial-Schmieröl Special lubrication oil Aceite lubricante especial</p>	<p>Kalibrierwerkzeug SERTOflex Calibration tool SERTOflex Herramienta de calibrage SERTOflex</p>
<p><b>80.5</b>  <b>AC 850</b></p>	<p><b>80.9</b>  <b>AC 86600</b></p>
<p>Schmierstoff OX Lubricant OX Lubricante OX</p>	<p>Vormontagegerät Pre-assembly machine Máquina premontaje</p>
<p><b>80.6</b>  <b>AC 851 OX</b></p>	<p><b>80.10</b>  <b>US-FL/01</b></p>
<p>PTFE-Spray PTFE Spray Aerosol de PTFE</p>	
<p><b>80.6</b>  <b>AC DTS</b></p>	

**Fettpaste**

für die Montage von Edelstahlverschraubungen

**Grease**

for the assembly of stainless steel fittings

**Grasa lubricante**

para el montaje de racores de acero inoxidable



**ASW**

Type	Mat.-Nr.	g/Stk
ASW120	735.0009.001	120
ASW250	735.0009.002	250

Fettpaste ASW ist besonders geeignet für Montagearbeiten, wenn aus optischen Gründen die Anwendung von metallhaltigen Schmierstoffen unerwünscht ist, nickelhaltige Produkte aus Gesundheitsgründen und kupferhaltige Produkte aus elektrochemischen Gründen nicht eingesetzt werden dürfen.

Fettpaste ASW verhindert Festbrennen, Kalverschweißen und Stick-slip (Ruckgleiten) auch bei hohen Flächenpressungen und geringen Gleitbewegungen (Kriechgeschwindigkeit). Es erleichtert somit die Montage und Demontage von Verschraubungen, auch nach sehr langer Betriebszeit.

Sie wird speziell bei extremen Bedingungen eingesetzt, wie z. B.

- hohen Temperaturen (bis +1400 °C)
- aggressiven Medien
- hohem Druck.

Fettpaste ASW ist frei von schwefelhaltigen Zusätzen und Halogenen, beständig gegen Heiß-, Kalt- und Salzwasser, die meisten Säuren und Laugen sowie haft- und abriebfest.

**Technische Daten:**

Produkt: Fettpaste ASW  
 Konsistenz: NGLI-Klasse 0-1  
 Farbe: weiß  
 Dichte bei +20 °C: 1,42 g/cm<sup>3</sup>, DIN 51757  
 Reibungskoeffizient: 0,19 - SRV-Test  
 Druckfestigkeit: 3800-4000 N (VKA-Test)  
 Wasserbeständigkeit: 1-90 °C, DIN 51807  
 Temperaturbereich: -40 °C - +1400 °C  
 Druckbelastung: 230 N/mm<sup>2</sup>

Fettpaste ASW ist unempfindlich gegen die meisten Gase, z. B. Propan, Butan, Erdgas, Helium, Freon und Stickstoff. Fettpaste ASW darf allerdings nicht an Sauerstoffflaschen und Acetylenanlagen verwendet werden.

Fettpaste ASW ist frei von Blei und anderen toxischen Schwermetallen. EG-Sicherheitsdatenblätter sind auf Anfrage erhältlich.

ASW Grease is particularly suitable for assembly work, if the use of lubricants containing metal components (for the sake of visual effect), products containing nickel (due to health reasons) and the use of products containing copper (due to electro-chemical reasons) have to be avoided.

ASW Grease prevents solidifying and hardening when affected by heat, welding without pre-heating and stick-slip (jerky sliding), also in the case of high surface pressure and minor sliding movements (crawling speed).

The grease is specifically applied under extreme conditions, e.g.

- at high temperatures (up to +1400 °C),
- when aggressive materials are used, and
- under high pressure.

ASW Grease is free of halogens and additives containing sulphur, durable in hot and cold water, and also salt water as well as most acids and alkaline solutions and adhesion- and abrasion-proof.

**Technical Data**

Product: ASW Grease  
 Consistency: NGLI-Class 0-1  
 Color: white  
 Density at +20 °C: 1,42 g/cm<sup>3</sup>, DIN 51757  
 Friction coefficient: 0,19 - SRV-Test  
 Pressure resistance: 3800-4000 N (VKA-Test)  
 Durability in water: 1-90 °C, DIN 51807  
 Temperatur range: -40 °C - +1400 °C  
 Pressure load: 230 N/mm<sup>2</sup>

ASW Grease is non-sensitive to most gases, e.g. propane, butane, natural gas, helium, freon and nitrogen. However, ASW Grease should not be applied to oxygen bottles and acetylene equipment.

ASW Grease is free of lead and other toxic heavy metals. EC safety information is available on request.

La grasa lubricante ASW es especialmente adecuada para trabajos de montaje cuando no se desea utilizar lubricantes a base de metales por razones estéticas, no deben usarse productos a base de níquel por cuestiones de salud y existen factores electroquímicos que impiden el uso de productos a base de cobre.

La grasa lubricante ASW impide la adhesión, la soldadura en frío de las rugosidades y el efecto "stick-slip" (deslizamiento intermitente), incluso con presiones superficiales altas y deslizamientos pequeños (velocidad de fluencia). Por consiguiente, facilita el montaje y también el desmontaje de racores que han estado mucho tiempo en servicio.

Se utiliza sobre todo en condiciones extremas como, p. ej.:

- altas temperaturas (hasta +1400 °C)
- medios agresivos
- alta presión.

La grasa lubricante ASW no contiene aditivos sulfurosos o halógenos, es resistente al agua caliente, fría y salada, a la mayoría de ácidos y bases, adherente y resistente al desgaste.

**Datos técnicos:**

Producto: grasa lubricante ASW  
 Consistencia: clase NGLI 0-1  
 Color: blanco  
 Densidad a +20 °C: 1,42 g/cm<sup>3</sup>, DIN 51757  
 Coeficiente de rozamiento: 0,19; ensayo SRV  
 Resistencia a la presión: 3800-4000 N (ensayo VKA)  
 Resistencia al agua: 1-90 °C, DIN 51807  
 Intervalo de temperatura: -40 °C - +1400 °C  
 Carga por compresión: 230 N/mm<sup>2</sup>

La grasa ASW es insensible a la mayoría de los gases como, p. ej., propano, butano, gas natural, helio, freón y nitrógeno. No obstante, la grasa ASW no debe utilizarse en botellas de oxígeno o instalaciones de acetileno.

La grasa lubricante ASW está exenta de plomo y otros metales pesados tóxicos. Bajo demanda se suministran hojas de datos de seguridad CE.

## Hand-Vormontagegestutzen

für manuelle Vormontage von Schneidringverschraubungen

## Pre-assembly studs

for manual pre-assembly of cutting ring fittings

## Accesorio de premontaje manual

para manual pre-ensamblaje de racores de anillo cortante

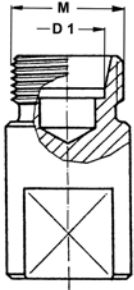

### HVMS-..L/S

Type	Mat.-Nr.	Serie	D1	M
HVMS-06L	706.6000.060.20	L	6.0	12x1.5
HVMS-08L	706.6000.080.20	L	8.0	14x1.5
HVMS-10L	706.6000.100.20	L	10.0	16x1.5
HVMS-12L	706.6000.120.20	L	12.0	18x1.5
HVMS-15L	706.6000.150.20	L	15.0	22x1.5
HVMS-18L	706.6000.180.20	L	18.0	26x1.5
HVMS-22L	706.6000.220.20	L	22.0	30x2.0
HVMS-28L	706.6000.280.20	L	28.0	36x2.0
HVMS-35L	706.6000.350.20	L	35.0	45x2.0
HVMS-42L	706.6000.420.20	L	42.0	52x2.0
HVMS-06S	706.6000.060.30	S	6.0	14x1.5
HVMS-08S	706.6000.080.30	S	8.0	16x1.5
HVMS-10S	706.6000.100.30	S	10.0	18x1.5
HVMS-12S	706.6000.120.30	S	12.0	20x1.5
HVMS-14S	706.6000.150.30	S	14.0	22x1.5
HVMS-16S	706.6000.180.30	S	16.0	24x1.5
HVMS-20S	706.6000.220.30	S	20.0	30x2.0
HVMS-25S	706.6000.280.30	S	25.0	36x2.0
HVMS-30S	706.6000.350.30	S	30.0	42x2.0
HVMS-38S	706.6000.380.30	S	38.0	52x2.0

Für die Vormontage im Schraubstock.  
Aus gehärtetem Werkzeugstahl.

Der Vormontagegestutzen unterliegt dem üblichen Verschleiß und ist daher in regelmäßigen Abständen mit Konuslehren auf Lehrenhaltigkeit zu prüfen. Nicht lehrenhaltige Vormontagegestutzen sind auszutauschen, um eine Fehlmontage zu vermeiden.

For pre-assembly in a vice.  
Made of hardened tool-steel.

The pre-assembly stud is subject to regular wear and tear and should, therefore, be inspected for accuracy to gauge in regular intervals using a cone gauge. Pre-assembly tools that are not accurate to gauge must be replaced to prevent incorrect assembly.

Para el premontaje en el tornillo de banco.  
De acero templado para herramientas.

Los racores de premontaje están sometidos a un desgaste normal, por lo que es necesario comprobar periódicamente que cumplan el calibre utilizando calibres de cono. Los racores de premontaje que no cumplan el calibre deben sustituirse para evitar un montaje incorrecto.

# Lecksuch-Spray

## Leak detection spray

### Aerosol detector de fugas



#### AC DLS

Type	Mat.-Nr.		
AC DLS	YBD.DLS.0001		
Allgemeine Anwendung für Druckluft, Sauerstoff und weitere Gase. Eignet sich zum schnellen Auffinden von Leckstellen in Druckluft und Gasleitungen.	For general use with compressed air, oxygen and other gases. Suitable for fast leak detection in compressed air and gas lines.	Utilización general para aire a presión, oxígeno y otros gases. Apto para la localización rápida de puntos de fuga en tuberías de aire a presión y gas.	
FCKW frei Doseninhalt 500 ml	CFC-free Contents 500 ml	Libre de CFC Contenido del bote: 500 ml	

# Schlauchklemme aus PE

## Hose clamp PE

### Abrazadera de manguera de PE

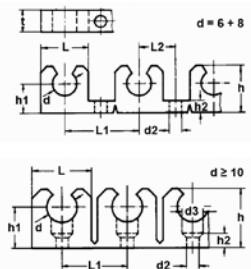

#### AC SPE

Type -d	Mat.-Nr.	L	L1	L2	h	h1	h2	d2	d3	kg/100
AC SPE-6	YBD.SPE.0001	12.0	21.0	10.0	14.0	10.0	4.0	4.00		0.229
AC SPE-8	YBD.SPE.0002	16.0	25.0	12.0	16.0	10.0	4.0	4.00		0.303
AC SPE-10	YBD.SPE.0003	20.0	22.0		20.0	14.0	5.0	4.00	7.00	0.393
AC SPE-12	YBD.SPE.0004	24.0	26.0		21.0	14.0	5.0	4.00	7.00	0.502
AC SPE-15	YBD.SPE.0005	27.0	29.0		34.0	26.0	5.0	4.30	8.50	0.698
AC SPE-18	YBD.SPE.0006	31.0	33.0		35.5	26.0	5.0	4.30	8.50	0.820
AC SPE-22	YBD.SPE.0007	36.0	38.0		37.0	26.0	5.0	4.30	8.50	1.112
AC SPE-28	YBD.SPE.0008	44.0	46.0		39.0	26.0	5.0	4.30	8.50	1.326

Werkstoff: Polyethylen  
Für Rohre von 6-28 mm Aussendurchmesser. Die Klemmen für Rohr 6-12 mm Durchmesser sind jeweils in Leisten zu 10 Stück. Die Klemmen für Rohr 15-28 mm Durchmesser sind jeweils in Leisten zu 5 Stück gefertigt.

Material: polyethylene  
For tubes with outer diameter 6-28 mm. The clamps for tubes with diameters 6-12 mm are available in strips of 10 pieces each. The clamps for diameters 15-28 mm are available in strips of 5 pieces each.

Material: polietileno  
Para tubos con diámetro exterior de 6-28 mm. Las abrazaderas para tubos de 6-12 mm de diámetro se fabrican en regletas de 10 unidades. Las abrazaderas para tubos de 15-28 mm de diámetro se fabrican en regletas de 5 unidades.

**Gewindedichtungsband aus PTFE**  
**Thread seal tape of PTFE**  
**Cinta selladora de roscas de PTFE**



**AC 840, AC 841**

Type	Mat.-Nr.
AC 840-6	988.8400.060
AC 841-9	988.8400.090
AC 841-12	988.8400.120

Gute, chemische Beständigkeit für breite Einsatzmöglichkeiten.

Good chemical resistance for a wide range of applications.

Buena resistencia química para una amplia gama de aplicaciones.

Nicht-härtendes Dichtungsband für sauberes und schnelles Umwickeln der kegeligen Einschraubgewinde. Nicht alternd und immer gebrauchsfertig, das beliebte Mittel für eine dauerhafte Abdichtung.

Flexible seal tape for rapid and clean winding on the tapered adaptor thread. No aging and always ready for use, the popular material for a durable sealing.

Cinta selladora no endurecible para envolver de forma rápida y limpia las roscas de conexión cónicas. No envejece y está siempre lista para usar; el material preferido para un sellado duradero.

Lieferart: in Rollen à 12 m

Form of supply: in coils of 12 m

Forma de suministro: en rollos de 12 m

**Spezial-Schmieröl**  
**Special lubrication oil**  
**Aceite lubricante especial**



**AC 850**

Type	Mat.-Nr.
AC 850	TAC.850.0000

Für die Montage von Verschraubungen, besonders aus Edelstahl.

Especially for installing tube unions made of stainless steel.

Para montar racores, especialmente de acero inoxidable.

Lieferart: in Flaschen à 250 ml

Form of supply: in bottles of 250 ml

Forma de suministro: en botellas de 250 ml

**Schmierstoff OX**  
**Lubricant OX**  
**Lubricante OX**



**AC 851 OX**

Type	Mat.-Nr.
AC 851 OX	TAC.850.0001

Schmierstoff für den Einsatz mit Sauerstoff (getestet von der BAM).

Lubricant for use in oxygene enriched systems (tested by BAM).

Lubricante para la utilización con oxígeno (testado del BAM).

Lieferart: in Tuben à 100 g

Form of supply: in tubes of 100 g

Forma de suministro: en tubos de 100 g

**PTFE-Spray**  
**PTFE Spray**  
**Aerosol de PTFE**



**AC DTS**

Type	Mat.-Nr.
AC DTS	YBD.DTS.0001

Ein bewährtes Schmier-, Gleit- und Trennmittel für Industrie und Handwerk. Es ist antiadhäsiv, Schmutz abweisend, hitzebeständig bis +260°C, und beständig gegen Wasser, Öl und aggressive Medien.

A proven lubricant and separating agent for industry and trade. It is anti-adhesive, soil-resistant, heat-resistant to +260°C, and resistant to water, oil and aggressive media.

Un agente lubricante, deslizante y antiadherente de eficacia probada para la industria y los profesionales. Es antiadherente, repele la suciedad, resistente a temperaturas de hasta +260 °C y resistente al agua, aceite y medios agresivos.

FCKW frei, enthält Dichlormethan  
 Doseninhalt 300 ml

CFC-free, contains dichloromethane  
 Contents 300 ml

Libre de CFC, contiene diclorometano  
 Contenido del bote: 300 ml

## Winkelspange

### Bend clip

### Guía acodada para tubo

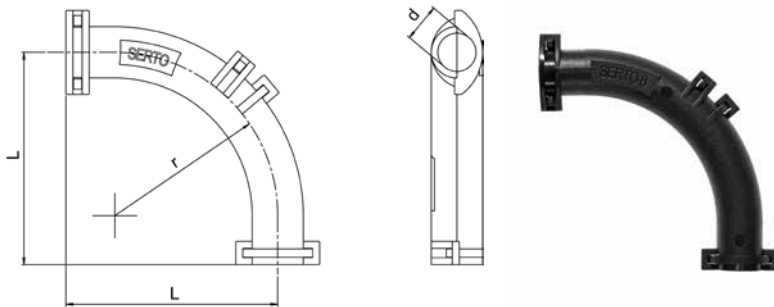

#### AC 832

Type-d	Mat.-Nr.	L	r	kg/10
AC 832-6	988.8325.060	40.5	30	0.036
AC 832-8	988.8325.080	45.5	35	0.051
AC 832-10	988.8325.100	55.0	40	0.142
AC 832-12	988.8325.120	65.0	50	0.191

Führung und Schutz für eng abgebogene Kunststoffrohre. Der Winkel aus brandhemmendem PA-Kunststoff hält und stützt das eingelegte Kunststoffrohr so, dass ein Knicken des Rohres im engen Bogen verhindert wird und der volle Durchfluss erhalten bleibt.

Material: PA66 GF25 V0  
Einsatztemperatur: -40°C bis +130°C

Lieferart: in Pack à 10 Set Winkelspangen.

Location and protection for tightly curved plastic tube. The clip of fire retardant PA plastic holds and reinforces the inserted plastic tube, such that kinking of the tube in narrow radius is prevented also the full flow rate will be achieved.

Material: PA66 GF25 V0  
Operation temperature: -40°C to +130°C

Form of supply: in packs of 10 sets bend clips.

Guía y protección para tubos de plástico con curvatura cerrada. La guía acodada, hecha de plástico PA pirorretardante, sostiene y mantiene el tubo de plástico introducido, de forma que se evita que se pliegue en un ángulo cerrado, manteniendo el caudal completo.

Material: PA66 GF25 V0  
Temperatura de empleo: -40°C a +130°C

Suministro en envases con juego de 10 guías acodadas.

## Schlauch-Cutty

### Hose-Cutty

### Cortador de mangueras



#### AC 835

Type	Mat.-Nr.	kg/100
AC 835	988.8350.000	4.900

Praktisches, handliches Werkzeug zum sauberen Ablängen der Kunststoffrohre und -schläuche bis 12 mm Aussen-Ø.

Useful, handy tool for clean cut-off of plastic tubing and hose of up to 12 mm outside diameter.

Práctica herramienta manual para el corte limpio de tubos y mangueras de plástico de hasta 12 mm de Ø exterior.



**Ersatzmesser für Schlauch-Cutty**

**Spare blade for hose-cutty**

**Cuchilla de recambio**

para el cortador de mangueras



**AC 836**

Type	Mat.-Nr.	kg/100
AC 836	988.8360.000	0.150

**Schlauch-Schere**

für Kunststoffrohre und -schläuche bis Ø 22 mm

**Hose scissors**

for tubes and hoses in plastic until Ø 22 mm

**Tijeras cortamangueras**

para tubos y mangueras de plástico hasta Ø 22 mm



**AC 1163**

Type	Mat.-Nr.	
AC 1163	YBD.1163.001	

**Ersatzmesser**

für AC 1163

**Spare blade**

for AC 1163

**Cuchilla de recambio**

para AC 1163



**AC 1164**

Type	Mat.-Nr.
AC 1164	YBD.1164.001

**Kalibrierwerkzeug SERTOflex**

**Calibration tool SERTOflex**

**Herramienta de calibrage SERTOflex**

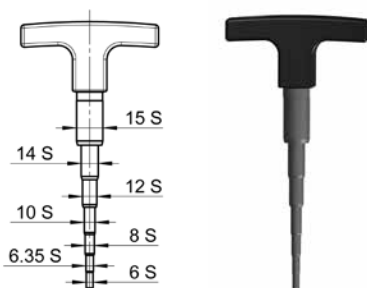

**AC 86600**

Type -d	Mat.-Nr.	kg/100
AC 86600	988.8660.000	17.200

Für Nennweiten 6/6,35/8/10/12/14/15 mm

For nominal widths 6/6,35/8/10/12/14/15 mm

Para diámetros nominales 6/6,35/8/10/12/14/15 mm

Empfohlen zur Kalibrierung der Rohrenden von SERTOflex, da durch das Ablängen Verformungen entstehen können. Damit wird bei fachgerechter Montage die Dichtheit gewährleistet.

Recommended for calibration of the SERTOflex pipe ends, as deformations may be caused by cutting them to length. This ensures that there are no leaks if fitting is carried out properly.

Recomendada para la calibración de los extremos de los tubos de SERTOflex dado que pueden producirse deformaciones durante el corte de los tubos. Estanqueidad garantizada en caso de montaje profesional.

**Elektrohydraulisches Vormontagegerät**  
**Electro-hydraulic pre-assembly machine**  
**Máquina de premontaje electrohidráulica**

**US-FL/01**



**Für die Vormontage von Schneidringverschraubungen von 6 bis 42 mm und Klemmringverschraubungen von 6 bis 25 mm Durchmesser.**

Der jeweilige Druck wird vor der Montage manuell eingestellt.

Mit einem zusätzlichen Werkzeug kann diese Maschine auch zum Bördeln von Rohren von 6 bis 42 mm Durchmesser mit einer maximalen Wandstärke von 4 mm eingesetzt werden. Werkzeughalter sind ebenfalls lieferbar.

**For the pre-assembly of cutting ring fittings from 6 to 42 mm diameter and of clamping ring fittings from 6 to 25 mm diameter**

The pressure is set manually before each operation.

This machine can also be used as 37° tube flaring for tubes from 6 to 42 mm diameter and a max. wall thickness of 4 mm, using an additional tool. Corresponding tool holders are available.

**Para el premontaje de racores de anillo cortante de 6 a 42 mm de diámetro y de racores de anillo de apriete de 6 a 25 mm de diámetro.**

La presión correspondiente se ajusta manualmente antes del montaje.

Con una herramienta suplementaria, la máquina puede utilizarse también para rebordear tubos de 6 a 42 mm diámetro con un grosor de pared máximo de 4 mm. Posibilidad de suministrar también portaherramientas.

**Technische Daten**

Maße (LxTxH)	430 x 600 x 270 mm
Gewicht	58 kg
Spannung	230/400 V - 50 Hz
Leistung	0,7 kW

Auch 220 V einphasig lieferbar

**Technical data**

Dimensions (lxdxh)	430 x 600 x 270 mm
Weight	58 kg
Voltage	230/400 V - 50 Hz
Power	0,7 kW

220 V single phase also available

**Datos técnicos**

Dimensión (lpxxl)	430 x 600 x 270 mm
Peso	58 kg
Tensión	230/400 V - 50 Hz
Potencia	0,7 kW

También en versión de 220 V monofásica

