

# Многофункциональное реле защиты и управления электродвигателем TeSys T

Каталог

# 2007





### Гибкость

- Использование взаимозаменяемых модулей облегчает расширение системы.
- Общее программное обеспечение (ПО) и принадлежности для оборудования различных серий.

### Интеллектуальность

- Автоматическое распознавание и конфигурирование при подключении (plug & play).
- Встроенные функции управления, контроля, обмена данными и диагностики.
- Дружественный интерфейс пользователя при местном и дистанционном управлении.

### Простота использования

- Оптимальное сочетание цены и качества, облегчающее выбор решения для типовых применений.
- Порядок использования изделий понятен электрику, специалисту по автоматике и простому пользователю.
- Интуитивнопонятное программирование.



С главной страницы международного сайта [www.telemecanique.com](http://www.telemecanique.com) с помощью двух щелчков мышью можно получить доступ к исчерпывающей информации об изделиях Telemecanique с прямыми ссылками:

- на каталоги, сертификаты, технические описания, ответы на часто задаваемые вопросы;
- на руководства по выбору оборудования;
- на сайты производителей комплектующих с анимированными изображениями изделий.

На сайте также можно найти обзоры технических решений с иллюстрациями, новости, на которые можно подписаться, дискуссионный форум, перечень контактов в различных странах мира и т.д. Информация на сайте обновляется ежедневно!



### Компактность

- Широкие возможности при минимальных размерах.
- Свобода в реализации решений.



### Открытость

- Соответствие стандартам для полевых шин, соединений и ПО.
- Возможность децентрализованного или дистанционного управления через сеть с помощью системы Transparent Ready.

## **Компания Schneider Electric представляет новинку – многофункциональное реле защиты и управления электродвигателем TeSys T.**

*Не секрет, что эксплуатация электродвигателя в условиях, отличающихся от номинальных, приводит к выходу из строя как самого электродвигателя, так и приводного механизма. Это влечет за собой существенные финансовые затраты. Причиной аварийных режимов работы могут стать как электрические, так и механические неисправности.*

*При оценке ущерба, наносимого аварийными ситуациями, необходимо учитывать производственные потери, стоимость испорченного сырья, затраты на ремонт оборудования и задержки поставок продукции. Но страшнее всего то, что «жертвой» аварийных ситуаций зачастую становится не только оборудование, но и обслуживающий персонал, который подвержен риску получения травмы при прикосновении к токоведущим частям или вследствие косвенного контакта с электродвигателем.*

*Своевременное принятие мер предосторожности позволяет избежать несчастных случаев. Для этой цели компания Schneider Electric разработала уникальное **многофункциональное реле защиты и управления электродвигателем TeSys T, заменяющее целый ряд оборудования**: реле контроля напряжения, тока, изоляции, фаз, а также реле защиты от токов утечки, перегрузки и т.д.*

*Разработчики многофункционального реле TeSys T использовали самые современные достижения в области микропроцессорной техники, что обеспечило необходимую логику работы TeSys T, не встречающуюся ни в одном из существующих защитных устройств как отечественных, так и зарубежных производителей.*

*TeSys T - это система управления электродвигателем, обеспечивающая высокоэффективную многофункциональную защиту, измерение параметров и управление однофазными и трехфазными электродвигателями на токи от 0,4 до 810 А.*

*Реле обеспечивает защиту, не зависящую от системы автоматизации, имеет терминал местного управления, позволяющий отображать и изменять контролируемые параметры, а также диагностировать состояние системы.*

*Система TeSys T конфигурируется с помощью ПО PowerSuite, а также подключается к системам автоматического управления по шинам обмена данными (Modbus, DeviceNet, Profibus DP, CANopen).*

# Функции реле контроля и защиты электродвигателем TeSys T

Благодаря возможности своевременного прогнозирования аварийных ситуаций система TeSys T минимизирует количество аварийных срабатываний, предотвращая тем самым остановку технологических процессов.

К числу несомненных преимуществ использования TeSys T относятся:

- возможность уменьшения количества устройств и экономии места в шкафу;
- сокращение времени на ввод в эксплуатацию и расходов на складское хранение;
- повышенный коэффициент готовности оборудования;
- снижение вероятности возникновения аварийных ситуаций благодаря своевременному предоставлению информации о критическом состоянии;
- сокращение времени простоя благодаря автономному режиму работы;
- простая интеграция в системы автоматизации.

Принимая во внимание все вышесказанное, можно смело предположить, что новинка Schneider Electric - **реле защиты и управления электродвигателем TeSys T** — сумеет завоевать признание на российском рынке.

## ■ Функции защиты:

- защита от перегрузки (класс 5-30);
- термисторная защита электродвигателя;
- защита от асимметрии фаз;
- защита от обрыва фаз;
- защита от неправильного чередования фаз;
- защита от затянутого пуска электродвигателя;
- защита от блокировки электродвигателя;
- защита от токов утечки на землю;
- защита от максимального и минимального тока
- защита от максимального и минимального напряжения.

## ■ Функции измерения:

- измерение линейного тока;
- измерение тока утечки на землю;
- измерение среднего значения токов;
- измерение асимметрии токов;
- измерение температуры электродвигателя;
- измерение частоты;
- измерение фазного напряжения;
- измерение активной мощности;
- измерение реактивной мощности;
- измерение  $\cos \varphi$ .

## ■ Статистические функции:

- количество аварийных отключений;
- количество предупреждений о возможности срабатывания защит;
- количество диагностируемых неисправностей;
- количество контролируемых параметров электродвигателя;
- журнал ошибок.

## ■ Диагностические функции:

- диагностика температуры реле;
- диагностика токовых цепей;
- диагностика цепей напряжения;
- диагностика сбоев командных сигналов (пуск, стоп, и т.д.);
- диагностика обмена данными.

## ■ Сервисные данные:

- время работы электродвигателя;
- количество пусков электродвигателя в час;
- время последнего пуска;
- максимальные значения тока.

## ■ Интеграция в системы автоматизации:

- Modbus;
- CANopen;
- Profibus DP;
- DeviceNet;
- Ethernet TCP/IP.

---

	Стр.
<b>Руководство по выбору компонентов защиты</b> . . . . .	<b>2</b>
■ Общие положения . . . . .	4
<b>Руководство по выбору</b> . . . . .	<b>10</b>
■ Общие сведения . . . . .	12
■ Программирование . . . . .	18
■ Характеристики . . . . .	20
■ Кривые срабатывания . . . . .	23
■ Каталожные номера . . . . .	24
■ Размеры . . . . .	28
■ Схемы . . . . .	30
■ Сочетание аппаратов и таблица замены . . . . .	34

Назначение

Защита электродвигателя

Тепловая защита электродвигателя



Защита

- От перегрузки электродвигателя
- От заклинивания
- От обрыва фаз

Интерфейс обмена данными

—

Применяется с пускателем

LC1 K, LP1 K

LC1 D

LC1 F

Номинальный ток электродвигателя (In)

0,11...16 A

0,1... 150 A

30...630 A

Тип реле







LR2 K

LR D

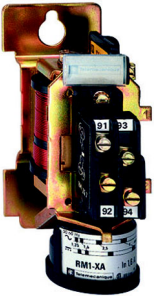
LR9 F

Стр.

За информацией обращайтесь в Schneider Electric ([www.schneider-electric.ru](http://www.schneider-electric.ru))

		Защита приводного механизма		Защита электродвигателя и приводного механизма	
Защита асинхронных электродвигателей с фазным ротором и цепей без бросков тока		Защита резистивных нагрузок, подшипников и конденсаторов		Специальные функции защиты электродвигателей	
Защита и контроль					
				 	
					
<ul style="list-style-type: none"> <li>- От максимального тока</li> <li>- От прокидывания</li> </ul>		<ul style="list-style-type: none"> <li>- От частых повторных пусков</li> <li>- От неблагоприятной окружающей среды</li> </ul>		<ul style="list-style-type: none"> <li>- От перегрузки по моменту</li> <li>- От механических толчков и ударов</li> <li>- От блокировки ротора</li> <li>- От обрыва фаз</li> </ul>	
		<ul style="list-style-type: none"> <li>- От перегрузки по моменту</li> <li>- От механических толчков и ударов</li> </ul>		<ul style="list-style-type: none"> <li>- От перегрузки электродвигателя</li> <li>- От асимметрии фаз</li> <li>- От обрыва фаз</li> <li>- От заклинивания электродвигателя</li> <li>- От затынутого пуска электродвигателя</li> <li>- От токов утечки на землю и т.д.</li> </ul>	
-				<ul style="list-style-type: none"> <li>- От перегрузки электродвигателя</li> <li>- От асимметрии фаз</li> <li>- От обрыва фаз</li> <li>- От заклинивания электродвигателя</li> <li>- От затынутого пуска электродвигателя</li> <li>- От токов утечки на землю и т.д.</li> <li>- От неправильного чередования фаз, термисторная защита и т.д.</li> </ul>	
				AS-Interface, Modbus, CANopen, Advantys STB	
				Modbus, CANopen, DeviceNet, Profibus DP	
Все пускатели		Все пускатели		Все пускатели	
0,7...630 A		Без ограничений		0,3...38 A	
		0,3...60 A		0,35...800 A	
RM 1 XA		LT3 S		LR97D	
		LT47		LUTM 0BL	
				LTM R	
За информацией обращайтесь в Schneider Electric ( <a href="http://www.schneider-electric.ru">www.schneider-electric.ru</a> )				10	
				12	

# Многофункциональное реле защиты и управления электродвигателем TeSys T

## Защита электродвигателя и приводного механизма

### Введение

Эксплуатация электродвигателя при условиях, отличающихся от номинальных, приводит к выходу из строя как электродвигателя, так и приводного механизма.

Аварийные режимы работы могут быть вызваны как электрическими, так и механическими неисправностями.

■ **Электрические неисправности:**

- повышение или понижение напряжения, а также асимметрия питающей сети, выражающаяся в виде небаланса напряжений (токов) или обрыва фазы;
- короткие замыкания, при которых сверхток может повредить изоляцию обмоток.

■ **Механические неисправности:**

- блокировка ротора;
- кратковременная или длительная механическая перегрузка, приводящая к увеличению потребления тока электродвигателем и, следовательно, его перегреву.

При оценке ущерба от подобных аварий следует учитывать потери производства, стоимость испорченного сырья, затраты на ремонт оборудования и задержки поставки продукции.

Аварии могут также привести к травмированию персонала при прикосновении к токоведущим частям или при косвенном контакте с электродвигателем.

Во избежание подобных аварий следует принять необходимые меры защиты, включающие контроль электрических параметров (напряжения, тока и т.д.) и позволяющие отключать защищаемое оборудование от электросети.

**Таким образом, каждый пускатель электродвигателя должен быть снабжен:**

■ **Защитой от короткого замыкания** для обнаружения и отключения токов, превышающих номинальный ток ( $I_n$ ) в 10 и более раз.

■ **Защитой от перегрузки** для обнаружения тока величиной до  $10 I_n$  и отключения пускателя до того, как перегрев двигателя и проводников приведет к повреждению изоляции.

Подобная защита обеспечивается специальными устройствами, такими как предохранители, автоматические выключатели и тепловые реле защиты от перегрузки, а также более сложными устройствами, обеспечивающими несколько видов защиты.



### Причины, проявления и последствия различных неисправностей

Существует два типа неисправностей:

- внутренние неисправности двигателя;
- внешние неисправности, последствия которых приводят к внутренним неисправностям двигателя.

Неисправность	Причина	Проявление	Последствия для электродвигателя и приводного механизма
<b>Короткое замыкание</b>	Замыкания между фазами, между фазами и нейтралью	<ul style="list-style-type: none"> <li>■ Бросок тока</li> <li>■ Возникновение динамических ударов</li> </ul>	Повреждение обмоток
<b>Перенапряжение</b>	<ul style="list-style-type: none"> <li>■ Грозовые разряды</li> <li>■ Электростатические разряды</li> <li>■ Эксплуатационные причины</li> </ul>	Пробой изоляции обмоток	Повреждение обмоток вследствие пробоя изоляции
<b>Асимметрия и обрыв фаз</b>	<ul style="list-style-type: none"> <li>■ Обрыв фазы</li> <li>■ Несимметричная нагрузка фаз в цепи питания электродвигателя</li> <li>■ Межвитковое замыкание в обмотке электродвигателя</li> </ul>	<ul style="list-style-type: none"> <li>■ Уменьшение полезного вращающего момента, частоты вращения и КПД двигателя</li> <li>■ Увеличение потерь</li> <li>■ Невозможность пуска при обрыве фазы</li> </ul>	Перегрев (1)
<b>Частые пуски</b>	<ul style="list-style-type: none"> <li>■ Неисправность системы автоматического управления</li> <li>■ Большое количество операций ручного управления</li> <li>■ Многократные срабатывания устройств защиты</li> </ul>	Высокая температура ротора и статора из-за частого прохождения пускового тока	<ul style="list-style-type: none"> <li>■ Перегрев (1)</li> <li>■ Нежелательные воздействия на приводной механизм</li> </ul>
<b>Нестабильность напряжения</b>	<ul style="list-style-type: none"> <li>■ Нестабильность напряжения питающей сети</li> <li>■ Коммутация мощных нагрузок, присоединенных к этой же питающей сети</li> </ul>	<ul style="list-style-type: none"> <li>■ Уменьшение полезного вращающего момента</li> <li>■ Увеличение потерь</li> </ul>	Перегрев (1)
<b>Помехи</b>	Помехи в питающей сети, возникающие от работы приводов с регулируемой частотой вращения, инверторов и аналогичных устройств	<ul style="list-style-type: none"> <li>■ Уменьшение полезного вращающего момента</li> <li>■ Увеличение потерь</li> </ul>	Перегрев (1)
<b>Превышения продолжительности пуска (затянутый пуск)</b>	<ul style="list-style-type: none"> <li>■ Высокий момент сопротивления пуска (сопротивления на валу)</li> <li>■ Падение напряжения</li> </ul>	Увеличение продолжительности пуска	Перегрев (1)
<b>Заклинивание ротора в процессе работы</b>	<ul style="list-style-type: none"> <li>■ Механические неисправности (попадание посторонних предметов)</li> <li>■ Заклинивание</li> </ul>	Быстрое нарастание тока	<ul style="list-style-type: none"> <li>■ Перегрев (1)</li> <li>■ Нежелательные воздействия на приводной механизм</li> </ul>
<b>Работа без нагрузки</b>	<ul style="list-style-type: none"> <li>■ Работа насоса "вхолостую"</li> <li>■ Нарушение механической связи привода с нагрузкой</li> </ul>	Падение потребляемого тока	Нежелательные воздействия на приводной механизм
<b>Нестабильность частоты</b>	<ul style="list-style-type: none"> <li>■ Перегрузка сети при питании от автономного источника ограниченной мощности</li> <li>■ Неисправность регулятора частоты вращения генератора</li> </ul>	<ul style="list-style-type: none"> <li>■ Увеличение потерь</li> <li>■ Влияние на устройства, синхронизирующиеся по частоте электросети (часы, записывающие приборы и т.д.)</li> </ul>	—
<b>Перегрузка</b>	<ul style="list-style-type: none"> <li>■ Увеличение момента сопротивления приводного механизма</li> <li>■ Падение напряжения</li> <li>■ Падение коэффициента мощности</li> </ul>	Увеличение потребляемого тока	Перегрев (1)
<b>Отсутствие возбуждения электрической машины</b>	<ul style="list-style-type: none"> <li>■ Исчезновение тока возбуждения</li> <li>■ Обрыв обмотки ротора</li> </ul>	<ul style="list-style-type: none"> <li>■ Увеличение активной мощности</li> <li>■ Падение коэффициента мощности</li> </ul>	Значительный перегрев ротора и корпуса электродвигателя
<b>Замыкание фазы на землю</b>	<ul style="list-style-type: none"> <li>■ Случайный контакт фазного проводника с землей</li> <li>■ Случайный контакт фазного проводника с заземленным корпусом</li> </ul>	<ul style="list-style-type: none"> <li>■ Бросок напряжения электропитания</li> <li>■ Увеличение потенциала земли (опасно для людей)</li> </ul>	Опасно для жизни

(1) В зависимости от серьезности и частоты возникновения неисправностей может привести к короткому замыканию и пробоя изоляции обмоток.

## Функции защиты

### Защита от короткого замыкания

#### Общая информация

Короткое замыкание приводит к очень быстрому увеличению тока до значения, в сотни раз превышающего номинальный ток.

Короткое замыкание опасно как для оборудования, так и для людей, поэтому устройства защиты должны обнаруживать его и очень быстро размыкать цепь.

Обычно используются устройства защиты двух типов:

- предохранители (плавкие вставки), отключающие защищаемую цепь за счет плавления плавкого элемента и поэтому требующие замены после срабатывания;
- автоматические выключатели с электромагнитным расцепителем, требующие только возврата в исходное состояние после срабатывания.

Защита от короткого замыкания может также встраиваться в многофункциональные устройства, такие как автоматические выключатели для электродвигателей и пускатели.

Основными характеристиками устройств защиты от короткого замыкания являются:

- отключающая способность: максимальный ожидаемый ток короткого замыкания, который устройство защиты способно отключать при заданном напряжении;
- включающая способность: максимальный ожидаемый ток, который устройство защиты способно включать при заданном напряжении в заданных условиях эксплуатации. Включающая способность превышает отключающую способность в  $k$  раз.

### Предохранители (плавкие вставки)

Предохранители обеспечивают защиту одной фазы (полюса) и обладают высокой отключающей способностью при малых размерах. Они устанавливаются:

- в держателях;
- в гнездах выключателей-разъединителей вместо соединительных вставок.

Для защиты электродвигателей используются предохранители с плавкой вставкой типа aM, выдерживающие пусковые токи электродвигателя. В отличие от предохранителей с плавкой вставкой типа gG, они непригодны для защиты от перегрузки, и поэтому в цепь питания электродвигателя должно быть включено тепловое реле.

### Автоматические выключатели с электромагнитным расцепителем

Данные автоматические выключатели защищают электроустановки от тока короткого замыкания, не превышающего их отключающую способность.

Стандартные автоматические выключатели обеспечивают многополюсную защиту.

При относительно небольшом токе короткого замыкания они срабатывают быстрее предохранителя. Эта защита отвечает требованиям стандарта МЭК 6094 -2.

При этом тепловое и электродинамическое воздействия тока короткого замыкания также снижаются, что обеспечивает лучшую защиту кабелей и оборудования.



568917  
Держатель предохранителей LS1 D32



568988  
Выключатель-разъединитель GS1 K4 с предохранителями



568959  
Автоматический выключатель с электромагнитным расцепителем GV2 L



510536  
Пускатель TeSys U LUB 12 с блоком управления LUCA●●

## Функции защиты (продолжение)

### Защита от короткого замыкания

#### Общая информация

Наиболее распространенной неисправностью является перегрузка. Она обнаруживается по увеличению потребляемого тока и росту температуры, при этом очень важно быстро вернуться к нормальным условиям эксплуатации.

Для оптимального выбора устройства защиты от перегрузки необходимо, чтобы фактические условия эксплуатации (температура окружающей среды, высота над уровнем моря и тип стандартной нагрузки) соответствовали рабочим характеристикам двигателя (мощность, потребляемый ток). Рабочие характеристики указываются изготовителем на заводской табличке электродвигателя.

В зависимости от требуемого уровня защиты используются следующие устройства:

- реле защиты от перегрузки и тепловые реле токовой защиты (биметаллические или электронные), защищающие электродвигатель:
- от перегрузки по току в каждой из фаз;
- от небаланса напряжений (токов) или обрыва фаз с помощью дифференциального трансформатора;
- термисторное реле с РТС-датчиков;
- реле защиты от перегрузки по моменту;
- многофункциональные реле.

### Реле защиты от перегрузки

Данные реле защищают электродвигатели от перегрузки. Они должны выдерживать временную перегрузку, возникающую при пуске, и срабатывать только в случае превышения установленной продолжительности пуска.

Реле защиты от перегрузки выбираются в зависимости от продолжительности пуска (класса защиты электродвигателя) и мощности двигателя.

Данные реле обладают тепловой памятью (исключая некоторые электронные реле перегрузки, что указывается их изготовителями) и могут подключаться:

- последовательно с нагрузкой;
- к трансформаторам тока, соединенным последовательно с нагрузкой.

### Тепловые реле защиты от перегрузки с биметаллическим элементом

Данные реле объединяются с контактором и защищают линию питания и оборудование от небольших и продолжительных перегрузок. Они должны быть защищены от высокого сверхтока автоматическим выключателем или предохранителями.

Данные реле могут использоваться в цепях постоянного и переменного тока и обычно:

- являются трехполюсными;
- снабжены устройством компенсации изменений температуры окружающей среды;
- обладают возможностью ручного или автоматического возврата в исходное положение;
- снабжены шкалой установки тока при полной нагрузке, позволяющей задавать ток при полной нагрузке, указанный на заводской табличке двигателя.

Они также могут обеспечивать защиту от обрыва фазы, известную как «дифференциальная». Данная функция соответствует стандартам МЭК 6094 -4-1 и 6094 -6-2.

Реле подобного типа отличаются высокой надежностью и относительно низкой ценой.

### Электронные тепловые реле защиты от перегрузки

Достоинством данных электронных устройств является возможность применения более сложных алгоритмов защиты электродвигателя.

При совместной работе с дополнительными устройствами реле обеспечивают:

- тепловую защиту (тепловое реле с РТС-датчиками);
- защиту от заклинивания ротора и перегрузки по вращающему моменту;
- защиту от неправильного чередования фаз;
- защиту от утечки на землю;
- защиту от работы "вхолостую";
- сигнализацию.



Тепловое реле защиты от перегрузки  
LRD 02



Реле токовой защиты RM4 JA



Пускатель TeSys U с модулем  
сигнализации срабатывания  
тепловой защиты от перегрузки



Реле LT3 S, используемое в качестве датчиков терморезисторы



Быстросрабатывающее электронное реле защиты от сверхтока LR97D07



Пускатель TeSys U LUB 32 с многофункциональным блоком управления LUCM



Контроллер TeSys U LUTM 20BL



Контроллер TeSys T LTM R08MBD

### Функции защиты (продолжение)

#### Защита от перегрузки (продолжение)

##### Термисторное реле с РТС-датчиками

Данные реле работают по показаниям датчиков температуры обмоток статора и обеспечивают защиту электродвигателя от:

- перегрузки;
- увеличения температуры окружающей среды;
- аварии системы охлаждения;
- частых пусков;
- механических ударов.

##### Реле защиты от механической перегрузки (от чрезмерного вращающего момента)

Данные реле защищают привод от блокировки или механических ударов. Данная защита является дополнительной.

В отличие от тепловых реле перегрузки, данные устройства не обладают тепловой памятью. В них можно настроить задержку и порог срабатывания по току. Реле защиты от механической перегрузки можно применять для защиты двигателей с продолжительным временем пуска или с частыми пусками (например грузоподъемных машин).

##### Многофункциональное реле

Использование реле защиты от сверхтока ограничено в случаях, когда необходимо учитывать нестабильность напряжения питающей сети, температуры или особенности специальных применений.

Новые принципы производства и системы управления техническим обслуживанием потребовали от производителей создания устройств, обеспечивающих не только необходимую защиту, но и полное управление электродвигателем и его нагрузкой.

В таких устройствах применяются:

- датчики тока и напряжения (подключаемые к реле TeSys T);
- аналоговые и цифровые электронные схемы;
- шины связи для обмена данными и управления;
- мощные алгоритмы управления электродвигателем;
- встроенное программное обеспечение с возможностью задания параметров.

Использование данных изделий позволяет снизить затраты на монтаж и эксплуатацию благодаря сокращению времени обслуживания и простоев.

##### Пускатели нового поколения TeSys U

Эти коммутационные устройства управления и защиты (КУЗ) TeSys U (далее пускатели TeSys U) способны включать, пропускать и отключать токи в условиях нормальной эксплуатации, в том числе, в заданных рабочих условиях перегрузки, и включать, пропускать в течение программируемого времени и отключать токи в заданных аномальных условиях, например при коротких замыканиях. TeSys U снабжены защитой от перегрузок и коротких замыканий. Эти функции объединены и скоординированы так, чтобы обеспечивалась работоспособность при эксплуатации при всех токах, вплоть до номинальной рабочей наибольшей отключающей способности  $I_{CS}$ . Пускатели TeSys U соответствуют полной координации.

При полной координации не возникает риск повреждения или неправильного функционирования. После аварии пускатель может быть перезапуцен немедленно.

##### Контроллеры TeSys U

Многофункциональное устройство контроля и управления электродвигателями отделено от линии питания и использует функциональные блоки системы TeSys U. Может применяться совместно с пускателем на ток до 810 А.

##### Реле TeSys T

TeSys T - это многофункциональное реле защиты и управления электродвигателем, обеспечивающее защиту, измерение параметров и управление однофазными и трехфазными электродвигателями от 0,4 до 810 А.

- Выполняет высокоэффективную многофункциональную защиту, не зависящую от системы автоматизации.
- Имеет терминал местного управления, позволяющий отображать и изменять контролируемые параметры, а также диагностировать состояние системы.
- Позволяет конфигурировать систему TeSys T с помощью ПО PowerSuite.
- Позволят подключаться к системам автоматического управления по шинам обмена данными (Modbus, DeviceNet, Profibus DP, CANopen).

**Таблица выбора реле защиты**

Тип реле	Защита электродвигателей		Защита приводного механизма	Защита электродвигателя и приводного механизма	
	Тепловые реле защиты от перегрузки LR2 K, LRD, LR9 F, LR9 D (1)	Реле LT3, использующие терморезисторы, PTC-датчики	Реле защиты от перегрузки по моменту LR97 D, LT47	Реле TeSys U LUT M	Реле TeSys T LTM R
Причины перегрева	(2)		(2)	(2)	(3)
Небольшая перегрузка					
Блокирование ротора					
Работа "вхолостую"					
Обрыв фазы			LR9 7D		
Авария системы охлаждения (вентиляции)					С датчиками
Чрезмерное повышение температуры					С датчиками
Заклинивание подшипников					С датчиками
Пробой изоляции					
Затянутый пуск					
Тяжелая механическая нагрузка					С датчиками
Нестабильность напряжения питающей сети					
Нестабильность частоты питающей сети					
Отсутствие возбуждения электрической машины					

 Оптимальное решение

 Допустимое решение

 Не подходит (защита отсутствует)

(1) Или автоматический выключатель GV2 ME для защиты электродвигателей.

(2) Защита по току.

(3) Защита по току и напряжению.

Назначение	Многофункциональная защита электродвигателя и приводного механизма	
Тип устройства	Реле	
Сетевой протокол/шина	Modbus	CANopen
Номинальный ток	0,4...100 А (со встроенными трансформаторами тока) 100...810 А (с внешним трансформатором тока)	
Напряжение цепи управления	24 В пост. тока 100...240 В пер. тока	
Кол-во входов/выходов	6 входов 4 выхода	
Измерения	<ul style="list-style-type: none"> <li>- Фазных токов</li> <li>- Тока утечки</li> <li>- Температуры электродвигателя</li> </ul>	
Функции защиты и контроля состояния	<ul style="list-style-type: none"> <li>- Защита от перегрузки электродвигателя</li> <li>- Защиты от асимметрии фаз</li> <li>- Защита от обрыва фаз</li> <li>- Защита от заклинивания электродвигателя</li> <li>- Защита от затянутого пуска электродвигателя</li> <li>- Защита от токов утечки на землю</li> <li>- Защита от неправильного чередования фаз</li> <li>- Термисторная защита (контроль температуры электродвигателя) и т.д.</li> </ul>	
Обозначение	LTM R●●M●●	LTM R●●C●●
Страницы	26	

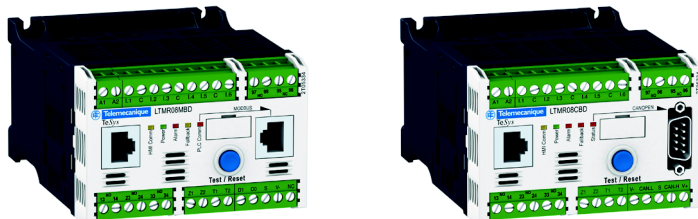



<b>Реле</b>		<b>Модули расширения входов для всех реле LTM R</b>	
DeviceNet	Profibus DP	-	
0,4...100 А (со встроенными трансформаторами тока) 100...810 А (с внешним трансформатором тока)		-	
24 В пост. тока 100...240 В пер. тока		24 В пост. тока (1)	100...240 В пер. тока (1)
6 входов 4 выхода		4 независимых входа	
<ul style="list-style-type: none"> <li>- Линейный ток</li> <li>- Ток утечки</li> <li>- Температура обмоток электродвигателя</li> </ul>		Линейное напряжение	
<ul style="list-style-type: none"> <li>- Защита от перегрузки электродвигателя</li> <li>- Защиты от асимметрии фаз</li> <li>- Защита от обрыва фаз</li> <li>- Защита от заклинивания электродвигателя</li> <li>- Защита от затынутого пуска электродвигателя</li> <li>- Защита от токов утечки на землю</li> <li>- Защита от неправильного чередования фаз</li> <li>- Термисторная защита (контроль температуры электродвигателя) и т.д.</li> </ul>		Контроль напряжения Контроль мощности Контроль коэффициента мощности (cos φ)	
<b>LTM R00D00</b>	<b>LTM R00P00</b>	<b>LTM EV40BD</b>	<b>LTM EV40FM</b>
26		27	

(1) Напряжение цепи управления. Электронные схемы запитаны через реле LTM R00.

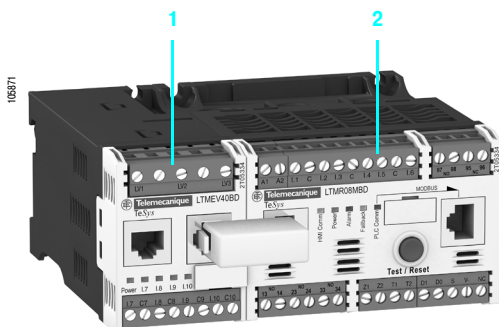

- 1 Модуль расширения LTM EV40BD
- 2 Реле LTM R0 MBD

## Представление серии

TeSys T является системой управления электродвигателями, обеспечивающей защиту, измерение параметров и управление 1- и 3-фазными электродвигателями с постоянной частотой вращения и номинальным переменным током до 810 А.

Аппараты этой серии могут эксплуатироваться в самых жестких условиях и характеризуются следующим:

- выполняют высокоэффективную многофункциональную защиту, не зависящую от системы автоматизации;
- имеют терминал местного управления, позволяющий отображать и изменять контролируемые параметры, а также диагностировать состояние системы;
- позволяют конфигурировать систему TeSys T с помощью ПО PowerSuite;
- позволяют подключаться к системам автоматического управления по шинам обмена данными (различных протоколов).

## Применение

Система TeSys T предназначена для управления и защиты электродвигателей в промышленных условиях, где издержки вследствие простоев очень велики: в нефтегазовой и химической, горной, фармацевтической и микроэлектронной промышленности, на водоочистных станциях, в шахтах, туннелях и аэропортах.

Система TeSys T предотвращает останов технологических процессов, связанных с неисправностями электродвигателей, поскольку прогнозирует возникновение аварийных ситуаций и, тем самым, минимизирует количество аварийных срабатываний.

Преимущества применения TeSys T:

- сокращение количества устройств;
- экономия места в шкафу;
- уменьшение времени на ввод в эксплуатацию;
- экономия расходов на хранение на складе;
- повышенный коэффициент готовности оборудования;
- снижение вероятности аварийных ситуаций благодаря информации о критическом состоянии;
- сокращение времени простоя благодаря автономному режиму работы;
- простая интеграция в системы автоматизации.

Система управления электродвигателем TeSys полностью совместима с низковольтными шкафами компании Schneider Electric серий Okken, Blokset и Prisma.

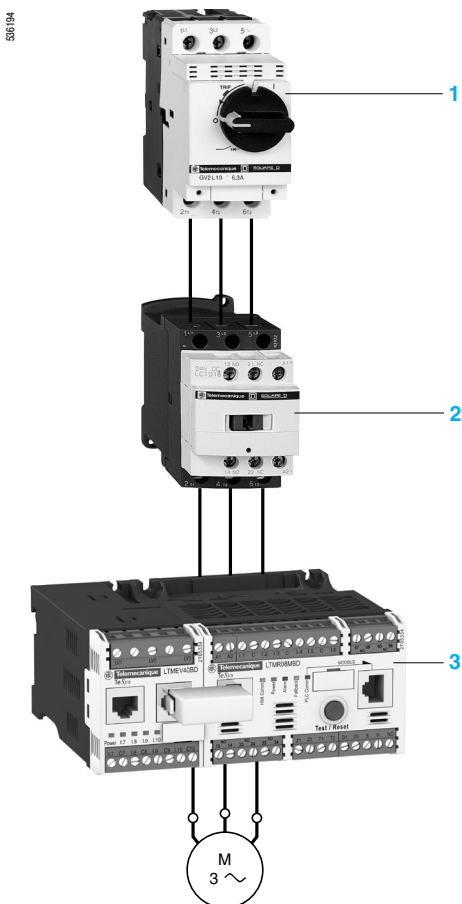

- 1 Автоматический выключатель
- 2 Пускатель
- 3 Реле с модулем расширения





LTM R08MBD

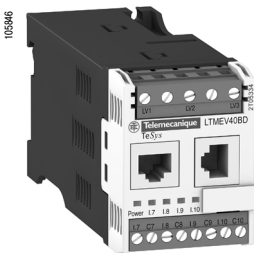

LTM EV40BD

## Представление серии (продолжение)

### Состав системы управления электродвигателями

В состав системы входят:

- контроллер LTM R управления электродвигателем:
  - до 100 А со встроенным трансформатором тока;
  - от 100 до 810 А – с внешним трансформатором тока;
- модуль расширения LTM E;
- терминал пользователя XBT N410;
- программа конфигурирования, входящая в ПО PowerSuite;
- принадлежности для установки системы.

### Обмен данными

Контроллер LTM R снабжен интерфейсом обмена данными для дистанционного контроля параметров и управления электродвигателем. Вся информация о двигателе может передаваться в систему автоматического управления.

Доступные сетевые протоколы:

- Modbus, CANopen, DeviceNet, Profibus DP;
- Ethernet TCP/IP. ▲

## Функции системы TeSys T

### Функции защиты

- Защита от тепловой перегрузки.
- Защита от асимметрии напряжений (токов) и обрыва фазы.
- Тепловая защита электродвигателя (термисторная защита с PTC-датчиками).
- Защита от неправильного чередования фаз.
- Защита от токов утечки.
- Защита от превышения продолжительности пуска и заклинивания ротора электродвигателя.
- Защита от нестабильности нагрузки (по току, напряжению, мощности).
- Защита от изменения коэффициента мощности и т.д.

### Функции измерения

- Измеряемые действующие значения:
  - линейные токи;
  - линейные напряжения (без нагрузки);
  - температура обмоток электродвигателя;
  - ток утечки.
- Вычисляемые значения:
  - средний ток;
  - частота;
  - cos φ, мощность, потребляемая мощность и т.д.

### Режимы управления электродвигателем

С помощью TeSys T можно управлять двигателем:

- в местном режиме, через логические входы реле или с помощью терминала пользователя;
- в дистанционном режиме через сеть (подключение через клеммный блок или разъем, к сети DeviceNet: только через клеммный блок).

### Функциональные режимы управления электродвигателем

В реле предусмотрено пять режимов управления электродвигателем:

- защита от перегрузки: реле не управляет электродвигателем и выполняет только контроль его состояния;
- независимый режим: пуск нереверсируемого электродвигателя;
- реверсивный режим: пуск реверсируемого электродвигателя;
- двухступенчатый режим: двухступенчатый пуск электродвигателя (переключение обмоток со звезды на треугольник, включение обмоток через автотрансформатор или резисторы);
- двухскоростной режим: управление двухскоростным двигателем (коммутация секций обмоток по схеме Даландера, переключение числа пар полюсов).

Предусмотрен также шестой «пользовательский» режим, в котором можно самостоятельно задать режим управления электродвигателем.

### Статистические и диагностические функции

- Статистика аварий: подсчет и фиксация в журнале срабатывания защиты каждого типа.
- Статистика электродвигателя: сохранение статистических параметров электродвигателя.
- Диагностика аварий, нарушающих нормальную работу установки.

▲ Реле с интерфейсом Ethernet TCP/IP будут выпускаться с 1 квартала 2008 г.

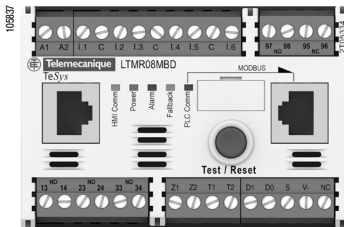

LTM R●●

## Описание

### Реле LTM R

Реле является центральным компонентом системы управления электродвигателем.

Его основные функции:

- измерение тока в каждой из трех фаз в диапазоне от 0,4 до 100 А с помощью встроенных трансформаторов тока, в диапазоне от 100 до 810 А – с помощью внешних трансформаторов тока;
- измерение тока утечки с помощью внешнего тороидального датчика;
- измерение температуры электродвигателя (термисторная защита с РТС-датчиками);
- через входы и выходы: управление электродвигателем в различных режимах, защита и прочие функции.

## Характеристики

Реле управляет электродвигателем в следующих режимах:

- защита от перегрузки;
- независимый;
- реверсивный;
- двухскоростной;
- двухступенчатый;
- "пользовательский".

## Электропитание

Возможно питание реле от источника постоянного или переменного тока:

- 24 В постоянного тока;
- 100...240 В переменного тока.

## Диапазоны измерения тока

Для двигателей с номинальным током от 0,4 до 100 А: предусмотрены три диапазона измерения тока:

- 0,4...8 А;
- 1,35...27 А;
- 5...100 А.

При подключении внешних трансформаторов тока выберите диапазон 0,4...8 А (ток вторичной обмотки трансформатора: 1 или 5 А).

## Входы

- 6 логических входов.

## Выходы

- 3 релейных выхода (1НО);
- 1 релейный выход для аварийной сигнализации (1НО + 1НЗ).

## Измерения

- Жазимы для подключения датчика температуры.
- Жазимы для подключения внешнего тороидального датчика (измерение тока утечки).

## Модуль расширения LTM E

Модуль расширяет возможности реле TeSys T:

- измерение линейных напряжений трехфазной цепи, что позволяет вычислять различные параметры электродвигателя (мощность, частоту,  $\cos \varphi$ );
- 4 дополнительных входа.

## Характеристики

### Входы

- 4 логических входа (гальванически развязанных).

### Электропитание

- Предусмотрены два варианта электропитания: 24 В постоянного тока и 100...240 В переменного тока.

К реле с питанием 24 В постоянного тока можно подключить модуль расширения с питанием 100...240 В переменного тока и наоборот.

### Измерение линейных напряжений до 690 В.

## Терминал пользователя Magelis XBT N410I

Система TeSys T может работать с двумя прикладными программами. В зависимости от типа загруженной программы, терминал пользователя позволяет:

- настраивать и контролировать один контроллер управления электродвигателем (программа LTM\_1T1\_X\_V1.dop) (1);
- настраивать и контролировать определенные параметры до восьми контроллеров управления электродвигателями (программа LTM\_1T\_X\_V1.dop) (1).

Для загрузки программ в терминал пользователя необходимо программное обеспечение XBT L1000. Программы можно скачать на сайте [www.telemecanique.com](http://www.telemecanique.com)

(1) Для английской версии символ X следует заменить на E, для французской версии – на F.



XBT N410

## Реле LTM R

### Modbus

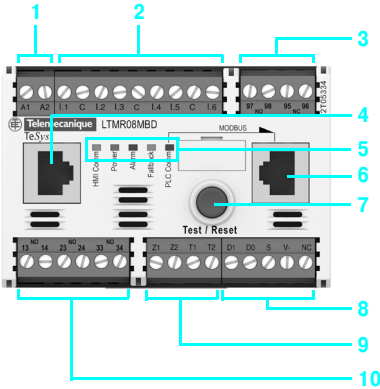

### DeviceNet

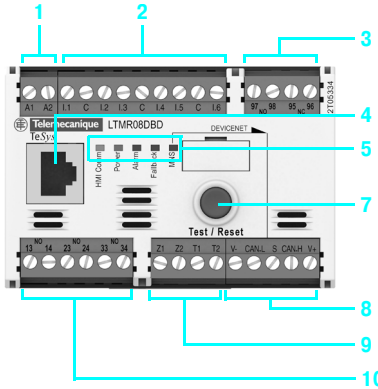

На передней панели реле расположены:

- 1 Зажимы для подачи питания реле
- 2 Зажимы для входных сигналов
- 3 Зажимы для выходного аварийного сигнала (1НЗ и 1НО)
- 4 Разъем RJ45 для подключения терминала пользователя, ПК или модуля расширения
- 5 Светодиодные индикаторы состояния реле
- 6 Порт для подключения сетевого кабеля (кроме DeviceNet)
- 7 Кнопка Test/Reset (тестирование/возврат в исходное состояние)
- 8 Зажимы для подключения к локальной сети
- 9 Зажимы для подключения внешних торoidalных датчиков и датчиков температуры
- 10 Зажимы для управления электродвигателем в различных режимах

### Profibus DP

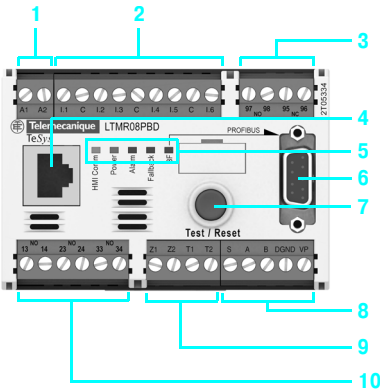

### CANopen

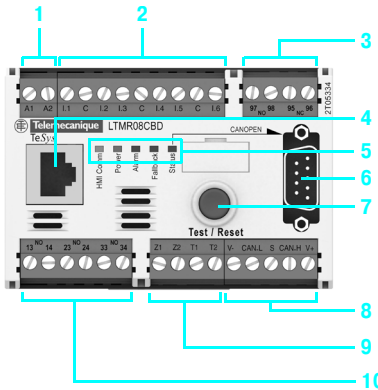

## Модули расширения LTM EV40

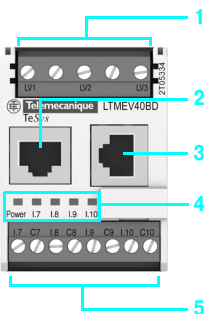

На передней панели модуля расширения расположены:

- 1 Входы для измерения напряжения
- 2 Порт для подключения терминала пользователя или ПК
- 3 Порт для подключения реле
- 4 Светодиодные индикаторы состояния модуля расширения
- 5 Дополнительные входы

## Функции защиты от перегрузки

Функции Наименование	Параметры настройки	Реле LTM R	Реле с модулем расширения (LTM R + LTM E)	Порог сигнализации	Порог срабатывания
<b>Тепловая защита</b> Защита от перегрузки по потребляемому току	Класс расцепления: 5, 10, 15 20, 25, 30				
<b>Защита по температуре</b> Контроль температуры электродвигателя, измеряемой датчиками, встроенными в обмотки До 3 датчиков, соединенных последовательно	Двоичный датчик PTC Аналоговый PTC/NTC : 20 ...6500 Ом				
<b>Асимметрия тока в фазах</b> Контроль небаланса токов < 80 % от среднего значения (1)	10...70% от I средн. 0,2...20 с				
<b>Обрыв фазы</b> Контроль небаланса токов < 80 % от среднего значения (1)	0,1...30 с				
<b>Неправильное чередование фаз</b> Подается сигнал в случае, если (во время работы электродвигателя) обнаруживается неправильное чередование фаз в подключенных к нему проводниках	A-B-C A-C-B				
<b>Превышение продолжительности пуска</b> Подается сигнал в случае, если в течение времени, которое больше предельного значения, ток превышает допустимое значение	100...800 % от FLC (2) 1...200 с				
<b>Заклинивание ротора при работе</b> Подается сигнал в случае, если после пуска в течение времени, которое больше предельного значения, ток в какой-либо фазе превышает установленное значение	100...800 % от FLC (2) 1...30 с				
<b>Выход тока нагрузки за установленные минимальный и максимальный пределы</b> Подается сигнал в случае, если в течение заданного времени ток остается больше/меньше допустимого значения	<b>Мин.:</b> 30...100 % от FLC (2) 1...200 с <b>Макс.:</b> 20...800 % от FLC (2) 1...250 с				
<b>Защита от токов утечки на землю</b> Подается сигнал в случае, если векторная сумма токов, измеренных вторичными обмотками трансформаторов тока в каждом проводнике трехфазной сети, выше допустимого значения	<b>Встроенный трансформатор тока:</b> 20...500 % от мин. FLC (2) 0,05...25 с <b>Внешний трансформатор тока:</b> 0,02...10 A 0,05...25 с				
<b>Частые повторные пуски</b> Защита электродвигателя от перегрева вследствие частых пусков	0...999,9 с				

## Функции защиты по мощности и напряжению

<b>Асимметрия напряжения в фазах</b> Подается сигнал в случае, если в течение определенного времени напряжение хотя бы одной фазы отличается от среднего напряжения более чем на заданное предельное значение (3)	3...15 % 0,2...20 с				
<b>Обрыв фазы</b> Подается сигнал в случае, если в течение определенного времени напряжение какой-либо фазы отличается более чем на 40 % от среднего напряжения (3)	0,1...30 с				
<b>Неправильное чередование фаз</b> Подается сигнал неисправности в случае, если обнаруживается неправильное чередование фаз в проводниках, подключенных к трехфазному электродвигателю (при остановленном двигателе)	A-B-C A-C-B				
<b>Изменения напряжения, выходящие за минимальный и максимальный пределы</b> Подается сигнал в случае, если линейное напряжение в течение определенного времени остается выше/ниже предельного значения	<b>Мин.:</b> 70...99 % 0,2...25 с <b>Макс.:</b> 101...115 % 0,2...25 с				
<b>Отключение не критичной нагрузки</b> Размыкание контактов выходов O.1 и O.2 при падении напряжения ниже заданного порога в течение заданного времени	68...115 % 1...9999 с				
<b>Контроль изменения потребляемой мощности относительно заданных минимального и максимального пределов</b> Подается сигнал в случае, если в течение заданного времени мощность остается выше/ниже заданной	20...800 % 0...100 с				
<b>Контроль изменения cos φ относительно заданных минимального и максимального пределов</b> Подается сигнал в случае, если в течение заданного времени cos φ меньше/больше заданного значения	0...1 0...25 с				

Оптимальное решение.

(1) Среднее значение измеренных токов трех фаз.

(2) FLC: ток при полной нагрузке (задается).

(3) Среднее значение измеренных напряжений трех фаз.

(4) PTC – с положительным температурным коэффициентом,

NTC – с отрицательным температурным коэффициентом.

Функции управления электродвигателем				
Функции	Описание		С реле LTM R	С реле LTM R и модулем расширения LTM E
Режимы управления	Местный, через зажимы котроллера		X	X
	Местный с помощью HMI (1)		X	X
	Дистанционный, через сеть		X	X
Функциональные режимы управления	Защита от перегрузки		X	X
	Независимый		X	X
	Реверсивный		X	X
	Двухступенчатый		X	X
	Двухскоростной		X	X
	"Пользовательский"		X	X
Режимы сброса аварийного сигнала	Ручной		X	X
	Автоматический		X	X
	Дистанционный		X	X
Функции измерения и статистики				
Функции	Описание	Диапазон измерения	С реле LTM R	С реле LTM R и модулем расширения LTM E
Измерения (2)	Линейный ток	0,08...1000 А	X	X
	Ток утечки	0,1633 x на коэффициент трансформации трансформатора тока	X	X
	Средний ток	0,08...1000 А	X	X
	Асимметрия тока в фазах	0...200 %	X	X
	Уровень теплового состояния	0...200 %	X	X
	Тепловое состояние электродвигателя	0...6500 Ом	X	X
	Частота	0...100 Гц		X
	Линейное напряжение	0... 830 В переменного тока		X
	Асимметрия напряжения в фазах	0...200 %		X
	Активная мощность	0...6553,5 кВт		X
	Реактивная мощность	0...6553,5 квар		X
	Коэффициент мощности	0...100		X
	Потребляемая активная электроэнергия	0...400 кВт·ч		X
	Потребляемая реактивная электроэнергия	0...400 квар·ч		X
Статистические функции	Подсчет срабатываний защиты		X	X
	Подсчет аварийных сигналов		X	X
	Подсчет предупреждающих/ диагностических сигналов		X	X
	Подсчет сигналов управления электродвигателем		X	X
	Журнал аварий		X	X
Диагностические функции	Неисправности, зарегистрированные встроенным сторожевым таймером (watchdog)		X	X
	Температура реле		X	X
	Исправность датчиков температуры		X	X
	Исправность датчиков тока		X	X
	Исправность датчиков напряжения		X	X
	Команды управления (пуск, останов, повтор команды пуска, повтор команды останова)		X	X
	Проверка контрольной суммы конфигурации		X	X
	Ошибки обмена данными		X	X
Статистические параметры электродвигателя	Кол-во пусков электродвигателя (пуски с выхода О.1 / выхода О.2)		X	X
	Время работы электродвигателя		X	X
	Количество пусков электродвигателя в час		X	X
	Максимальный ток последнего пуска		X	X
	Продолжительность последнего пуска		X	X
Статистические параметры тепловой защиты	Время до срабатывания защиты от перегрузки		X	X
	Время сброса ошибки		X	X
Статистические параметры системы	Работа, включения, пуски, аварийные сигналы, аварийные срабатывания		X	X

(1) HMI: терминал пользователя.

(2) Подробно об измерениях см. на стр. 21.

## Возможные применения и конфигурации

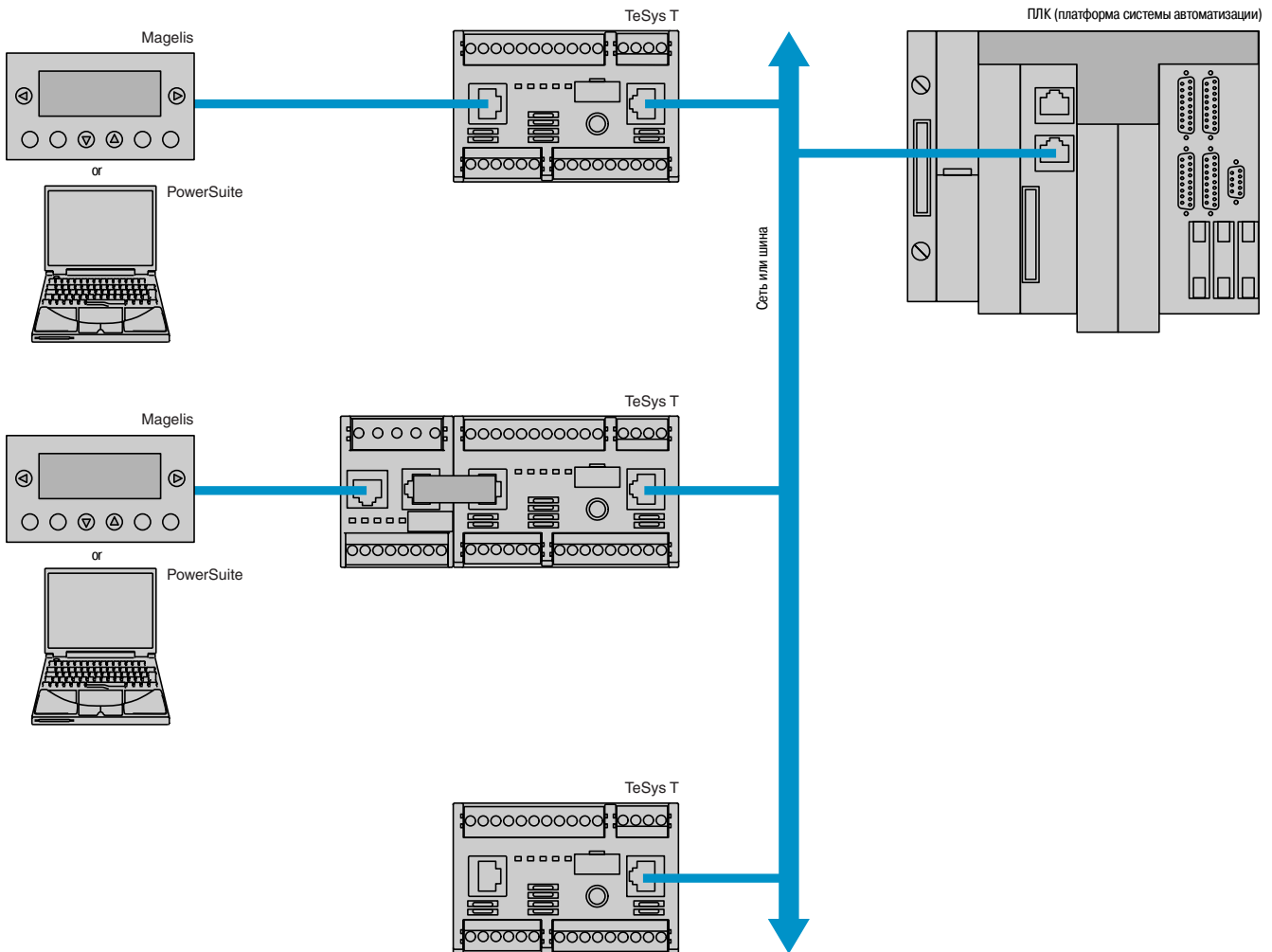

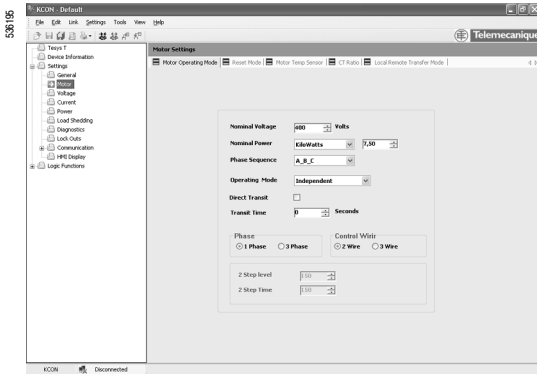

Пример экрана настройки конфигурации системы TeSys T

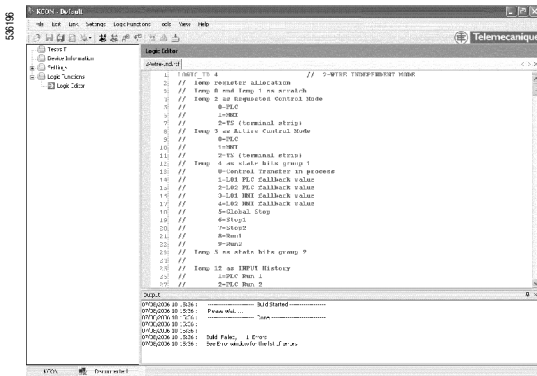

Пример экрана редактора пользовательской логики

## Конфигурирование с помощью ПО PowerSuite

Прикладное ПО PowerSuite версии 2.5 и выше содержит средства конфигурирования системы TeSys T, позволяющие настраивать, вводить в эксплуатацию и обслуживать компоненты системы TeSys T.

Имеется библиотека стандартных функций управления электродвигателем, позволяющая:

- осуществлять управление в стандартных режимах;
- избегать ошибок;
- сокращать время настройки системы.

В реле предусмотрены пять режимов управления электродвигателем:

- защита от перегрузки: реле не управляет электродвигателем и выполняет только контроль его состояния;
- независимый: пуск нереверсируемого электродвигателя;
- реверсивный: пуск реверсируемого электродвигателя;
- двухступенчатый: двухступенчатый пуск электродвигателя (переключение обмоток со звезды на треугольник, включение обмоток через автотрансформатор или резистор);
- двухскоростной: управление двухскоростными двигателями (коммутация секций обмоток по схеме Даландера, переключение числа пар полюсов).

Редактор пользовательской логики позволяет запрограммировать «пользовательский» режим управления, что позволяет:

- легко адаптировать стандартные режимы управления электродвигателем к требованиям конкретной установки;
- связать пускатель с окружающим его оборудованием;
- создать новые функции.

Задаваемые функции сохраняются в библиотеке для последующего использования.

Для создания специальных функций управления в ПО встроен специальный редактор, осуществляющий программирование на двух языках:

- функциональных блоков;
- структурированного текста.

## Условия окружающей среды

Тип изделия		Реле LTM R			Модули расширения LTM EV40●●	
Соответствие стандартам		МЭК/EN 60947-4-1, UL 508, CSA 22-2 № 14, IACS E10				
Сертификация		UL, CSA, BV, LROS, DNV, GL, RINA, ABS, RMRos, NOM, CCC, C-TICK, ATEX, ГОСТ, KERI (1)				
Номинальное напряжение изоляции выходов (Ui)	В соответствии с МЭК/EN 6094 - 1, категория по стойкости изоляции к импульсным перенапряжениям: III, степень загрязнения 3	<b>B</b>	690			
	В соответствии с UL 50, CSA C222 № 14	<b>B</b>	690			
Номинальное импульсное выдерживаемое напряжение (Uimp)	В соответствии с МЭК/EN 6094 -4-1					
	При питании входов и выходов напряж. 100...240 В пер. тока	<b>кВ</b>	4	4		
	При питании входов и выходов напряжением 24 В пост. тока	<b>кВ</b>	0,8	0,8		
	Цепи обмена данными	<b>кВ</b>	0,8	-		
	Цель измерения напряжения	<b>кВ</b>	6	6		
Защитное исполнение	В соответствии с МЭК/EN 60068	"ТН"				
	В соответствии с МЭК/EN 60068-2-30	<b>Циклы /ч</b>	12			
	В соответствии с МЭК/EN 60070-2-11	<b>Циклы /ч</b>	48			
Температура окружающего воздуха	При хранении	<b>°С</b>	- 40...+80			
	При эксплуатации	<b>°С</b>	- 20...+60			
Рабочее положение без ухудшения параметров	По отношению к вертикальной плоскости		± 30° относительно монтажной пластины, ± 90°			
Огнестойкость	В соответствии с UL 94	<b>°С</b>	960 (компоненты, соприкасающиеся с токоведущими частями)			
	В соответствии с МЭК/EN 60695-2-12	<b>°С</b>	650 (остальные компоненты)			
Ударопрочность (S = 11 мс)	В соответствии с МЭК/EN 60068-2-27 (2)		15 gn			
Виброустойчивость	В соответствии с МЭК/EN 60068-2-6 (2) 5...300 Гц		4 gn (при креплении на пластине) 1 gn (при креплении на рейке)			
Устойчивость к электростатическим разрядам	В соответствии с МЭК/EN 61000-4-2	<b>кВ</b>	8, уровень 3: через воздух 6, уровень 3: через проводник			
Устойчивость к излучаемым помехам	В соответствии с МЭК 61000-4-3	<b>В/м</b>	10, уровень 3			
Устойчивость к коммутационным помехам	В соответствии с МЭК 61000-4-4	<b>кВ</b>	4, уровень 4: питание и релейные выходы 2, уровень 3: прочие цепи			
Устойчивость к помехам, наведенным радиочастотными полями	В соответствии с МЭК/EN 61000-4-6	<b>B</b>	10, уровень 3			
Устойчивость к импульсным помехам	В соответствии с МЭК/EN 61000-4-5		<b>Общий режим</b>	<b>Последовательный режим</b>	<b>Общий режим</b>	<b>Последовательный режим</b>
	Релейные выходы и цепи питания	<b>кВ</b>	4	2	-	-
	Входные цепи 24 В пост. тока	<b>кВ</b>	1	1	1	0,5
	Входные цепи 100...240 В пер. тока	<b>кВ</b>	2	1	4	2
	Цепи обмена данными	<b>кВ</b>	2	-	1	-
Датчик температуры (IT1/IT2)	<b>кВ</b>	1	0,5	-	-	
Поправочный коэффициент на высоту над уровнем моря	Ном. рабочее напряжение (Ui) Макс. рабочая температура	<b>2000 м</b>	<b>3000 м</b>	<b>3500 м</b>	<b>4000 м</b>	<b>4500 м</b>
		1	0,93	0,87	0,8	0,7
		1	0,93	0,92	0,9	0,88

## Характеристики шин и сетей

Тип шины/сети	Modbus	CANopen	DeviceNet	Profibus DP
Физический интерфейс	2-проводн. RS 485	ISO 11898	ISO 11898	Полярн. 2-проводн. RS 485
Диапазон адресов	1 - 247	1 - 127	1 - 64	1 - 125
Скорость передачи	1,2 - 19,2 кбит/с	10, 20, 50, 125, 250, 500, 800 и 1000 кбит/с + Auto baud	125 - 500 кбит/с	9.6 кбит/с - 12 Мбит/с
Присоединение	RJ45/клеммный блок	9-контактный разъем SUB-D/клеммный блок	Клеммный блок	9-контактный разъем SUB-D/клеммный блок
Кабели	2 экранированные витые пары	4 экранированных витых провода	4 экранированных витых провода	2 экранированные витые пары, тип А

(1) Сертификация некоторыми органами ожидается. Пожалуйста, проконсультируйтесь в Schneider Electric.  
(2) Без изменения состояния контактов в наименее благоприятном направлении.



Технические характеристики реле и модуля расширения							
Тип изделия		Реле		Модуль расширения			
		LTM R000BD	LTM R000FM	LTM EV40BD	LTM EV40FM		
<b>Питание цепей управления</b>							
Рабочее напряжение (U)	В соответствии с МЭК/EN 60947-1	<b>В</b>	24 пост. тока	100...240 пер. тока	—		
Стойкость к провалам напряжения	В соответствии с МЭК/EN 61000-4-11	<b>В</b>	0 в течение 3 мс 0 от 70 % U в течение 500 мс		—		
Защита от сверхтока		<b>А</b>	Предохранитель gG, 0,5		—		
Рабочее напряжение		<b>В</b>	20,4...26,24 пост. тока	93,5...264 пер. тока	—		
Потребляемый ток	50/60 Гц	<b>мА</b>	— 56...127	~ 8...62,8	—		
<b>Подключения</b>							
Зажимы	Шаг	<b>мм</b>	5,08		5,08		
Гибкий проводник без кабельного наконечника	1 проводник	<b>мм<sup>2</sup></b>	0,2...2,5		0,2...2,5		
	2 проводника одинакового сечения	<b>мм<sup>2</sup></b>	0,2...1,5		0,2...1,5		
Гибкий проводник с кабельным наконечником	Без изолирующей гильзы	1 проводник	<b>мм<sup>2</sup></b> 0,25...2,5		0,25...2,5		
		2 проводника одинакового сечения	<b>мм<sup>2</sup></b> 0,5...1,5		0,5...1,5		
	С изолирующей гильзой	1 проводник	<b>мм<sup>2</sup></b> 0,25...2,5		0,25...2,5		
		2 проводника одинакового сечения	<b>мм<sup>2</sup></b> 0,2...1		0,2...1		
Жесткий проводник без кабельного наконечника	1 проводник	<b>мм<sup>2</sup></b>	0,2...2,5		0,2...2,5		
	2 проводника одинакового сечения	<b>мм<sup>2</sup></b>	0,2...1		0,2...1		
Калибр проводника			AWG 24 - AWG 14		AWG 24 - AWG 14		
Момент затяжки		<b>Н.м</b>	0,5...0,6		0,5...0,6		
Плоская отвертка		<b>мм</b>	3		3		
<b>Характеристики входов</b>							
Номинальные значения	В соответствии с МЭК/EN 61131-1		Тип 1 с полож. логикой (постоянный ток: резистивный, переменный ток: емкостной)				
	Напряжение	<b>В</b>	24 пост. тока	100...240 пер. тока	24 пост. тока	100...240 пер. тока	
	Ток	<b>мА</b>	— 7	~ 3,1 для 100 В ~ 7,5 для 240 В	— 7	~ 3,1 для 100 В ~ 7,5 для 240 В	
Логические входы	Логическая единица	Напряжение	<b>В</b>	до 15	79 < U < 264	15 макс.	79 < U < 264
		Ток	<b>мА</b>	от 2 до 15	от 2 при 110 В... от 3 при 220 В	от 2 до 15	от 2 при 110 В... от 3 при 220 В
	Логический нуль	Напряжение	<b>В</b>	до 5	0 < U < 40	до 5	0 < U < 40
		Ток	<b>мА</b>	до 15	до 15	до 15	до 15
Задержка входного сигнала	При переходе в состояние логической единицы	<b>мс</b>	15	25	15	25	
	При переходе в состояние логического нуля	<b>мс</b>	5	25	5	25	
<b>Характеристики выходов</b>							
Тип			Сухой контакт с одним разрывом				
Нагрузка	~		250 В / 5 А, 300 В				
	—		30 В / 5 А				
Допустимая мощность для категории применения AC-15	Для 500 000 циклов коммутации	<b>ВА</b>	480 / Ie макс.: 2 А				
Допустимая мощность для категории применения DC-13	Для 500 000 циклов коммутации	<b>Вт</b>	30 / Ie макс.: 1,25 А				
Защита от сверхтока		<b>А</b>	Предохранитель gG, 4				
Макс. частота		<b>Гц</b>	2				
Макс. частота коммутаций		<b>Циклы/ч</b>	1800				
Время переключения	При переходе в состояние логической единицы	<b>мс</b>	до 10				
	При переходе в состояние логического нуля	<b>мс</b>	до 10				
<b>Точность измерения</b>							
Измерение тока			1 % в диапазонах 0,4...8 А и 1,35...27 А 2 % в диапазонах 5...100 А				
Измерение напряжения			1% для 100 - 830 В				
Измерение тока утечки	Измерение без внешнего тороидального датчика		5...15 % для тока: > 0,1 А в диапазоне измерения 0,4...8 А > 0,2 А в диапазоне измерения 1,35...27 А > 0,3 А в диапазоне измерения 5...100 А				
	Измерение с внешним тороидальным датчиком		< 5 % или 0,01 А				
Измерение температуры			2 %				
Измерение коэффициента мощности			3 % для cos φ > 0,6				
Измерение активной и реактивной мощности			5 %				
Точность хода встроенных часов			± 30 мин в год				

## Технические характеристики внешнего трансформатора тока LT6 CT●●●●

Соответствие стандартам	МЭК 60185, BS 7626				
Точность	Класс 5P				
Предельный коэффициент	15				
Номинальное напряжение изоляции (U <sub>i</sub> )	690				
Максимальная рабочая температура	°C 50				
Коэффициент трансформации	A	100/1	200/1	400/1	800/1
Диаметр внутреннего отверстия	мм	35	35	35	32
Максимальное сечение кабеля	мм <sup>2</sup>	30 x 10	30 x 10	30 x 10	Встроенные зажимы (1)

## Технические характеристики тороидального датчика

Тип датчика	TA30	PA50	IA80	MA 120	SA 200	GA 300	POA	GOA	
Номинальное напряжение изоляции	В 1000								
Рабочая температура	°C - 35...+ 70								
Степень защиты	IP30 (выводы: IP20)								
Коэффициент трансформации	1/1000								
Номинальный рабочий ток I <sub>e</sub>	A	65	85	160	250	400	630	85	250
Макс. сечение фазного проводника	мм <sup>2</sup>	25	50	95	240	2 x 185	2 x 240	50	240

## Технические характеристики датчика DA1 TT●●

Соответствие стандартам	МЭК 60034-11, знак А	
Сопротивление чувствительного элемента	При 25 °C	Ом 3 x 250, последовательно
Номинальное рабочее напряжение (U <sub>e</sub> )	Для одного датчика	В --- 2,5 макс.
Номинальное напряжение изоляции (U <sub>i</sub> )		кВ 2,5
Изоляция		Усиленная
Длина соединительных кабелей	Между датчиками	мм 250
	Между датчиком и зажимами выводной коробки электродвигателя	м 1

Гарантированный рабочий диапазон: пример с тремя последовательно включенными датчиками DA1 TT●●● (250 Ом при 25 °C)

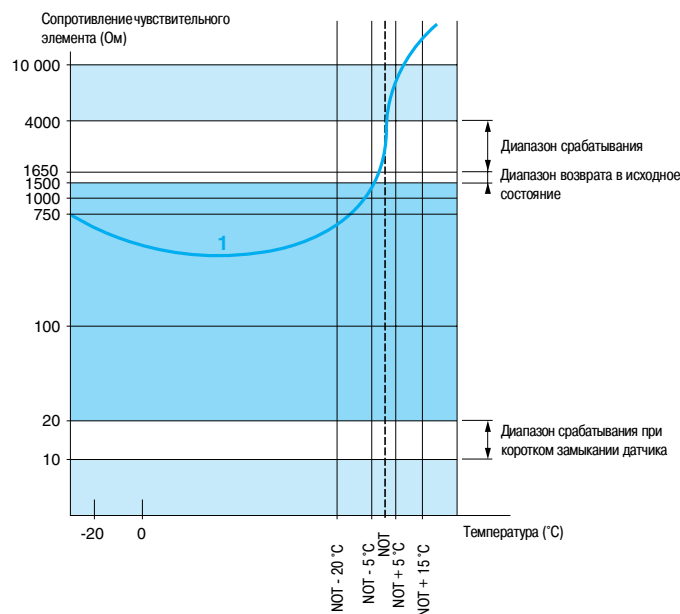

1 3 последовательно включенных датчика DA1 TT●●● (250 Ом при 25 °C).

NOT - Номинальная рабочая температура

Аппарат защиты срабатывает.

Аппарат защиты возвращается в исходное состояние.

(1) Электрические подключения производятся болтами M10.

## Пуск из холодного состояния

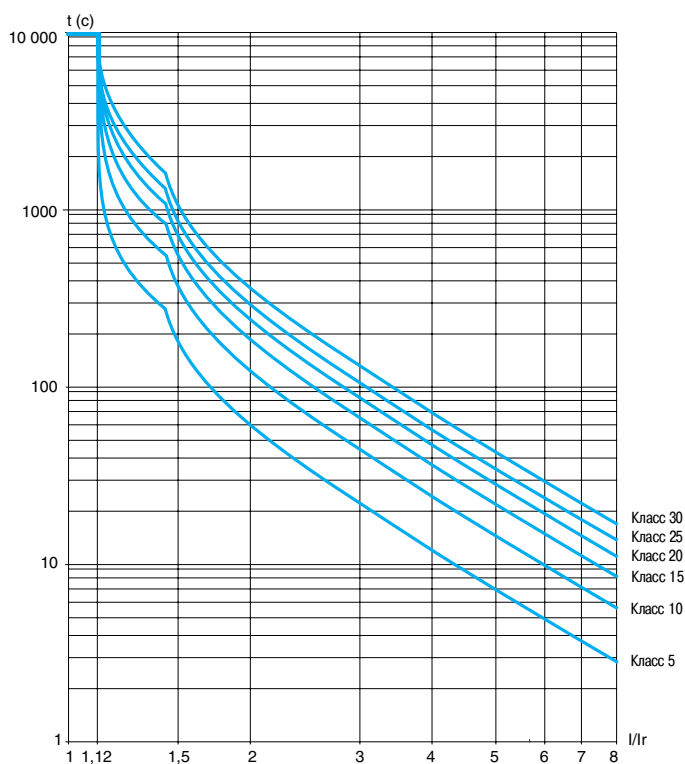

## Пуск из нагретого состояния

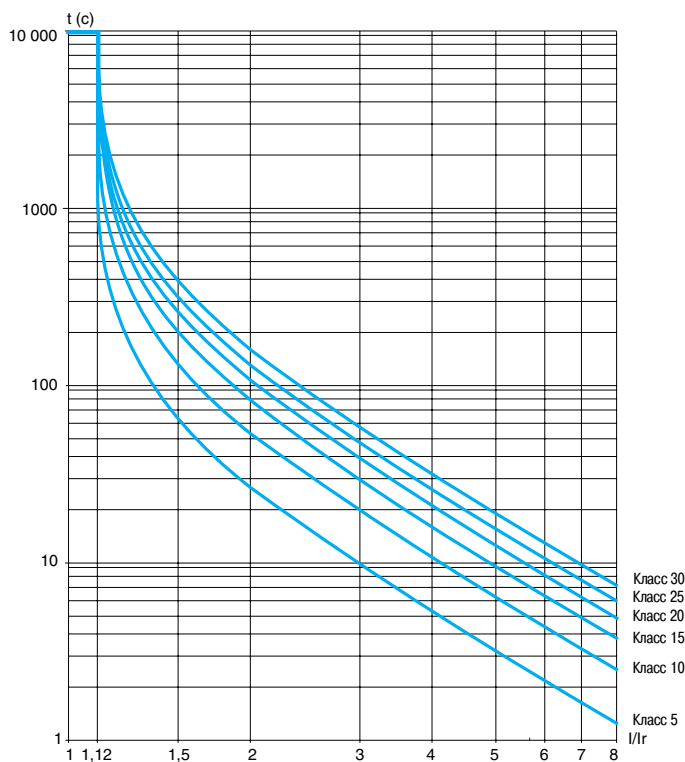

# Многофункциональное реле защиты и управления электродвигателем TeSys T



LTM R08MBD

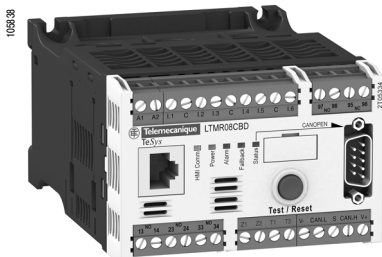

LTM R08CBD

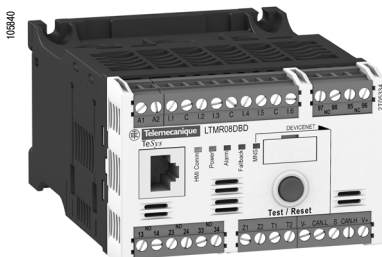

LTM R08DBD

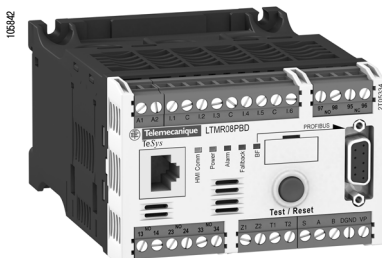

LTM R08PBD

Реле				
Диапазон настройки	Напряжение управления	Диапазоны измерения тока	№ по каталогу	Масса
A	B	A		кг
<b>Для Modbus</b>				
8	— 24	0,4...8	LTM R08MBD	0,530
	~ 100...240 В	0,4...8	LTM R08MFM	0,530
27	— 24	1,35...27	LTM R27MBD	0,530
	~ 100...240 В	1,35...27	LTM R27MFM	0,530
100	— 24	5...100	LTM R100MBD	0,530
	~ 100...240 В	5...100	LTM R100MFM	0,530
<b>Для CANopen</b>				
8	— 24	0,4...8	LTM R08CBD	0,530
	~ 100...240 В	0,4...8	LTM R08CFM	0,530
27	— 24	1,35...27	LTM R27CBD	0,530
	~ 100...240 В	1,35...27	LTM R27CFM	0,530
100	— 24	5...100	LTM R100CBD	0,530
	~ 100...240 В	5...100	LTM R100CFM	0,530
<b>Для DeviceNet</b>				
8	— 24	0,4...8	LTM R08DBD	0,530
	~ 100...240 В	0,4...8	LTM R08DFM	0,530
27	— 24	1,35...27	LTM R27DBD	0,530
	~ 100...240 В	1,35...27	LTM R27DFM	0,530
100	— 24	5...100	LTM R100DBD	0,530
	~ 100...240 В	5...100	LTM R100DFM	0,530
<b>Для ProfibusDP</b>				
8	— 24	0,4...8	LTM R08PBD	0,530
	~ 100...240 В	0,4...8	LTM R08PFM	0,530
27	— 24	1,35...27	LTM R27PBD	0,530
	~ 100...240 В	1,35...27	LTM R27PFM	0,530
100	— 24	5...100	LTM R100PBD	0,530
	~ 100...240 В	5...100	LTM R100PFM	0,530
<b>Для Ethernet TCP/IP ▲</b>				
8	— 24	0,4...8	LTM R08EBD	0,530
	~ 100...240 В	0,4...8	LTM R08EFM	0,530
27	— 24	1,35...27	LTM R27EBD	0,530
	~ 100...240 В	1,35...27	LTM R27EFM	0,530
100	— 24	5...100	LTM R100EBD	0,530
	~ 100...240 В	5...100	LTM R100EFM	0,530

▲ : начиная с 1-го квартала 2008 г.



LTM EV40BD

## Модули расширения с измерением напряжения 3-фазной цепи

Напряжение цепи управления	Кол-во входов	Питание электронной схемы	№ по каталогу	Масса
<b>В</b>				<b>кг</b>
— 24	4	От реле	<b>LTM EV40BD</b>	0,210
~ 100...240	4	От реле	<b>LTM EV40FM</b>	0,210

## Терминал пользователя

Описание	Напряжение питания	№ по каталогу	Масса, кг
<b>Компактный терминал Magelis</b> С матричным дисплеем, 4 строки по 20 символов	24 В пост. тока от внешнего источника	<b>XBT N410</b>	0,380

Описание	Тип разъемов	№ по каталогу	Масса, кг
<b>Соединительный кабель 2,5 м</b> Для подключения терминала пользователя XBT N410	25-контактн. разъем SUB-D / RJ45	<b>XBT Z938</b>	0,200

## Кабели

Описание	Тип разъемов	Длина	№ по каталогу	Масса
		м		
<b>Соединительные кабели</b> Для подключения модуля расширения к контроллеру	2 x RJ45	0,04	<b>LTM CC004 (1)</b>	0,120
		0,3	<b>LU9 R03</b>	0,045
		1	<b>LU9 R10</b>	0,065

## Заменяемые выводы

Описание	Тип и количество выводов	№ по каталогу	Масса, кг
<b>Полный комплект выводов для реле и модуля расширения</b>	10 выводов с винтовыми зажимами (исполнения для сетей любого типа)	<b>LTM 9TCS</b>	0,200

(1) Поставляются комплектами по 6 шт.

## Средства для конфигурирования

Описание	Состав	№ по каталогу	Масса, кг
Компакт-диск с технической документацией	<ul style="list-style-type: none"> <li>Руководство пользователя</li> <li>Файлы конфигураций</li> <li>Программа конфигурирования автономной системы TeSys T (1)</li> </ul>	LTM CD00	0,100
Комплект для подключения к последовательному порту ПК для подключения к многоточечной линии Modbus	<ul style="list-style-type: none"> <li>Кабель длиной 3 м с 2 разъемами RJ45</li> <li>Преобразователь интерфейсов RS 232/RS 4 5 с 9-контактн. разъемом SUB-D и разъемом RJ45</li> </ul>	WV3 A8 106	—
USB-кабель (используется вместе с кабелем WV3 A 106). Длина: 1, м	<ul style="list-style-type: none"> <li>Кабель с разъемами: USB и 9-контактным SUB-D</li> <li>Компакт-диск с драйверами</li> </ul>	SR2 CBL06	0,350

## Трансформаторы тока (2)

Рабочий ток	№ по каталогу	Масса
<b>Первичная обмотка</b>	<b>Вторичная обмотка</b>	
<b>A</b>	<b>A</b>	<b>кг</b>
100	1 (3)	LT6 CT1001 0,550
200	1 (3)	LT6 CT2001 0,550
400	1 (3)	LT6 CT4001 0,550
800	1 (3)	LT6 CT8001 0,680

## Тороидальные датчики (поставляются под торговой маркой Merlin Gerin)

Номинальный рабочий ток Ie	Диаметр внутреннего отверстия сердечника	№ по каталогу	Масса
<b>A</b>	<b>мм</b>		<b>кг</b>
<b>Тип А, с замкнутым сердечником</b>			
65	30	TA30	0,120
85	50	PA50	0,200
160	80	IA80	0,420
250	120	MA1 20	0,530
400	200	SA200	1,320
630	300	GA300	2,230

## Тип OA, с разомкнутым сердечником

85	46	POA	1,300
250	110	GOA	3,200

## Терморезисторные датчики PTC (4)

Описание	Ном. рабочая температура °C	Цвет	№ по каталогу (5)	Масса
				<b>кг</b>
Датчики срабатывания	90	Зеленый/зеленый	DA1 TT090	0,010
	110	Коричневый/коричневый	DA1 TT1 10	0,010
	120	Серый/серый	DA1 TT120	0,010
	130	Синий/синий	DA1 TT1 30	0,010
	140	Белый/синий	DA1 TT140	0,010
	150	Черный/черный	DA1 TT150	0,010
	160	Синий/Красный	DA1 TT1 60	0,010
	170	Белый/зеленый	DA1 TT170	0,010

(1) Средства конфигурирования системы TeSys T включены в состав ПО PowerSuite версии 2.5.

(2) Предлагаемые трансформаторы предназначены для использования с пускателями TeSys U. См. каталог "Пускатели электродвигателей TeSys U – открытое исполнение".

(3) Используются с контроллерами LTM R08●●.

(4) PTC: с положительным температурным коэффициентом.

(5) Поставляются комплектами по 10 шт.



LT6 CT4001



DA1 TT●●●

## Маркировка (заказывается отдельно)

Описание	Состав	Комплект поставки	№ по каталогу	Масса, кг
Маркировочные этикетки (до 5 шт. на аппарат)	Лента из 10 этикеток с номерами от 0 до 9	25	AB1 R● (1)	0,002
	Лента из 10 этикеток с заглавными буквами от А до Z	25	AB1 G● (1)	0,002

## Соединительные принадлежности

Описание	Длина	№ по каталогу	Масса, кг
	м		
<b>Для подключения к сети Modbus</b>			
Кабели с разъемами, 2 x RJ45	0,3	VW3 A8 306 R03	0,045
	1	VW3 A8 306 R10	0,065
	3	VW3 A8 306 R30	0,125
Тройники	0,3	VW3 A8 306 TF03	0,032
	1	VW3 A8 306 TF10	0,032
Оконечная нагрузка линии RS4 5	–	VW3 A8 306 R	0,012

## Для подключения к сети CANopen (2)

Кабели	50	TSX CAN CA50	4,930
	100	TSX CAN CA100	8,800
	300	TSX CAN CA300	24,560
Разъемы IP20 9-контактный гнездовой разъем SUB-D	Угловой (90°)	TSX CAN KCDF 90T	0,046
	Прямой	TSX CAN KCDF 180T	0,049
	Угловой (90°) с 9-контактн. розеткой для подключения к ПК или диагностическому прибору	TSX CAN KCDF 90TP	0,051

## Для подключения к сети DeviceNet

Кабели	50	TSX CAN CA50	4,930
	100	TSX CAN CA100	8,800
	300	TSX CAN CA300	24,560

## Для подключения к сети Profibus DP

Кабели	100	TSX PBSCA100	–
	400	TSX PBSCA400	–
Разъемы	Терминатор линии	490 NAD 011 03	–
	Промежуточное подключение	490 NAD 011 04	–
	Промежуточное подключение и терминальный порт	490 NAD 011 05	–

(1) При заказе замените ● в обозначении по каталогу необходимой буквой или цифрой.

(2) Для заказа других разъемов и кабелей (кабелей для жестких условий эксплуатации согласно UL и т.д.) воспользуйтесь каталогом «Машины и установки для CANopen. Гибкость и эффективность».

## Реле LTM R●●

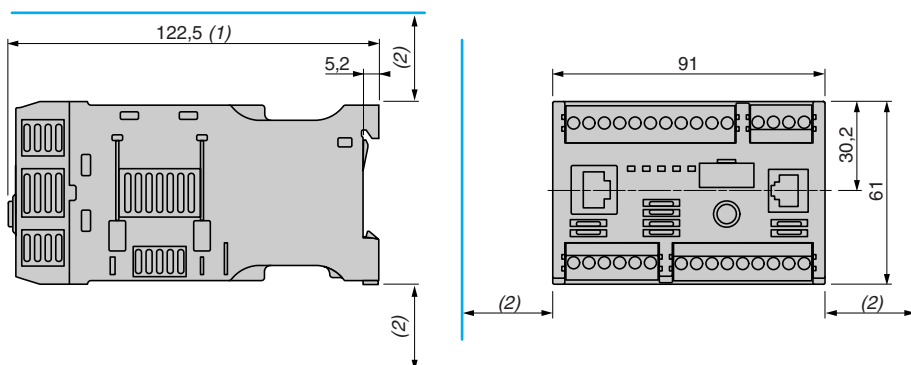

## Модули расширения LTM EV40●●

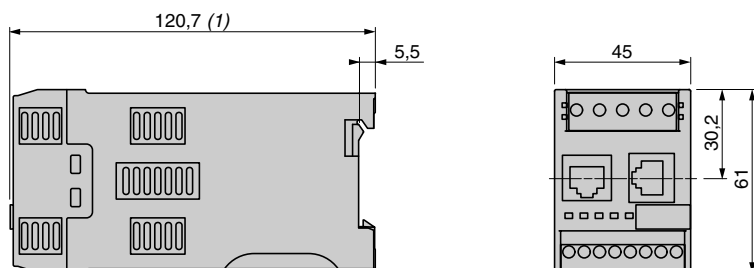

(1) 140 мм – с разъемом RJ45 для подключения к модулю расширения и сети.

166 мм – с разъемом для подключения к сети Profibus DP/CANopen

(2) Ширина свободного пространства в зависимости от температуры: 9 мм при 45 °С, 9...40 мм при 45...50 °С, 40 мм при 60 °С.



**Трансформаторы тока**

LT6 СТ

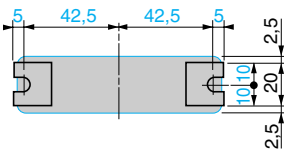
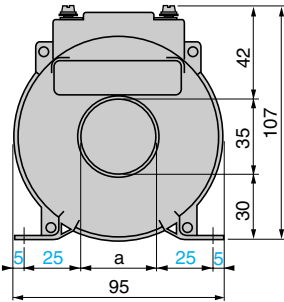

LT6	a
СТ1001	35
СТ2001	35
СТ4001	35
СТ8001	10

**Терминал пользователя**

ХВТ N410

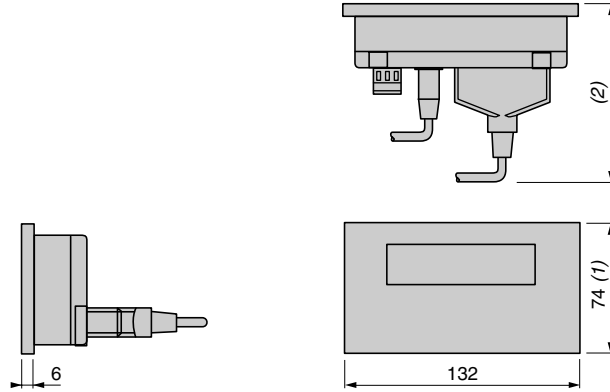

- (1) 104 мм - с зажимными фиксаторами (из комплекта поставки).  
 (2) 58 мм - с кабелем **ХВТ Z9680** с 25-контактным угловым разъемом SUB-D для Twido, TSX Micro и Premium или с кабелем **ХВТ Z998** для Advantys STB.  
 104 мм - с кабелем **ХВТ Z68/Z9681** с 25-контактным угловым разъемом SUB-D для Twido, TSX Micro и Premium

**Тороидальные датчики тока утечки**

ТА30, РА50

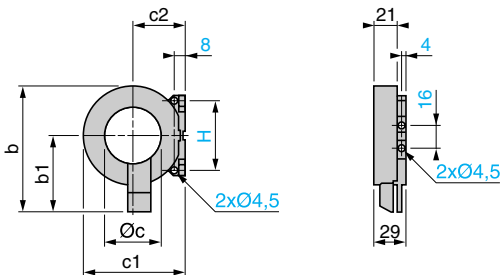

Тип	b	b1	Øc	c1	c2	H
ТА30	83	53	30	60	31	50
РА50	109	66	50	87	45	60

IA80, MA120, SA200

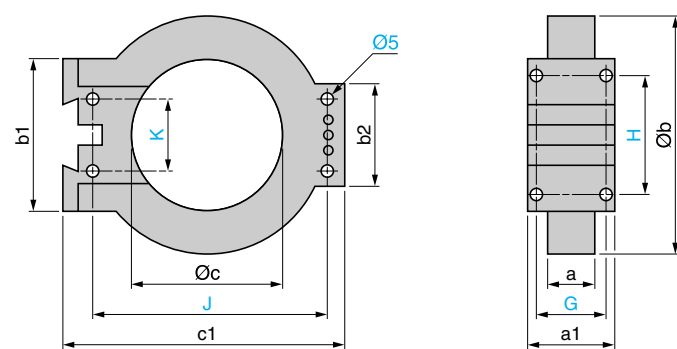

Тип	a	a1	Øb	b1	b2	Øc	c1	G	H	J	K
IA80	26.5	44	122	80	55	80	150	35	65	126	40
MA120	26.5	44	164	80	55	120	190	35	65	166	40
SA200	29	46	256	120	90	196	274	37	104	254	60

GA300

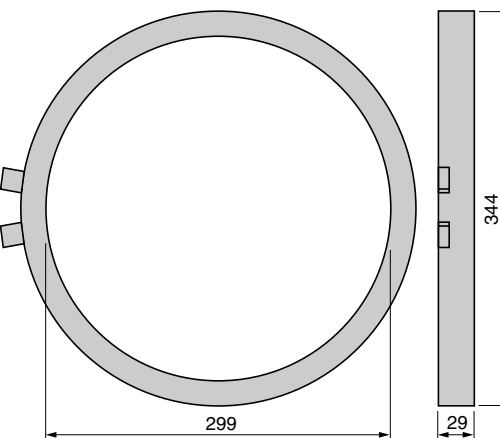

POA, GOA

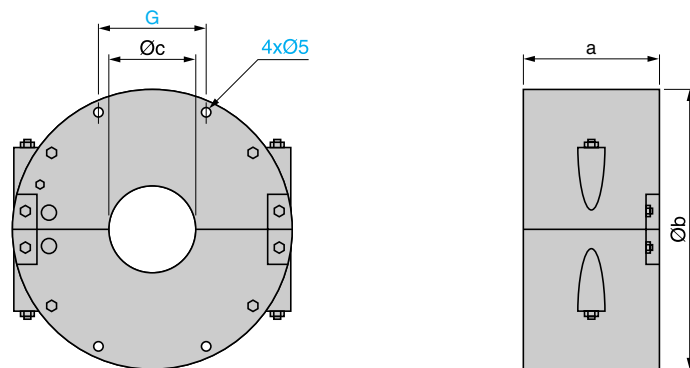

Тип	a	Øb	Øc	G
GOA	72	148	46	57
POA	78	224	110	76

## Схемы

### Режим защиты от перегрузки

Трехпроводное управление

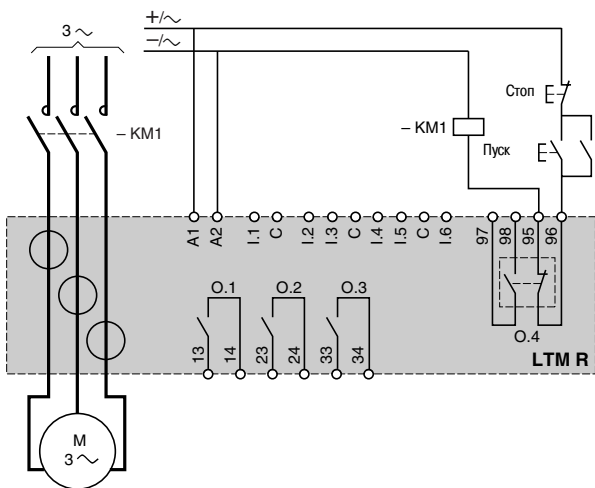

### Независимый режим

Трехпроводное управление

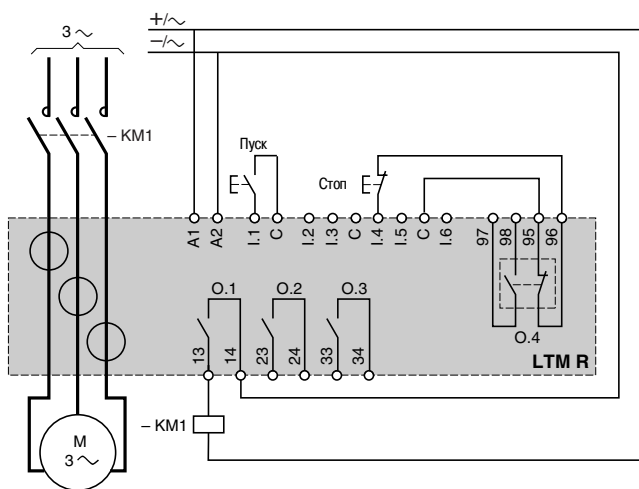

### Двухпроводное управление

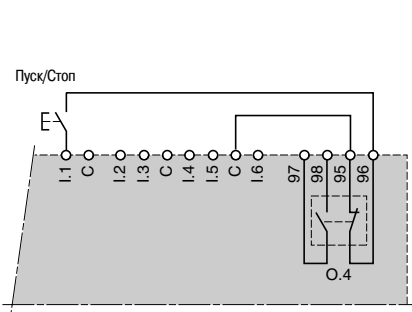

### Трехпроводное управление с переключателем режима управления "сетевое/местное"

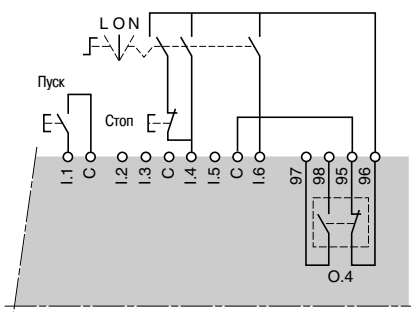

### Двухпроводное управление с переключателем режима управления "сетевое/местное"

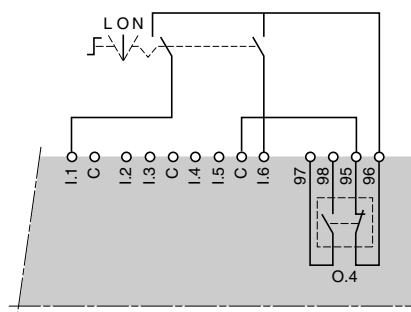

L: Местное управление  
O: Останов  
N: Сетевое управление

**Схемы (продолжение)**

**Реверсивный режим**

Трехпроводное управление

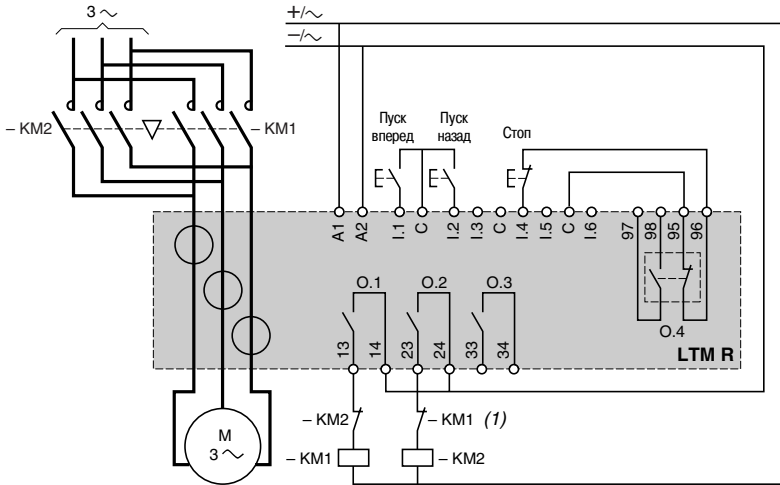

**Двухступенчатый режим с переключением обмоток со звезды на треугольник**

Трехпроводное управление

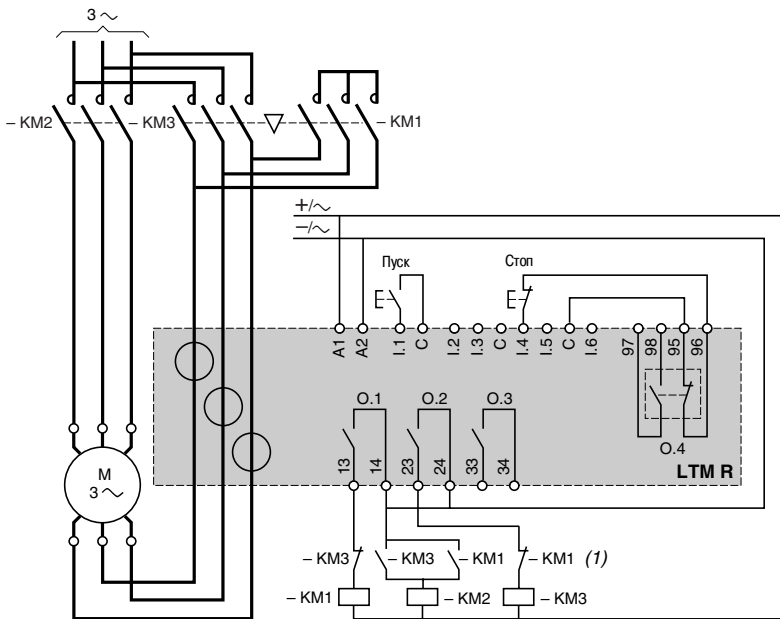

(1) Контакты для взаимной блокировки KM1 и KM2 необязательны, поскольку реле выполняет электронную взаимную блокировку выходов O.1 и O.2.

## Схемы (продолжение)

### Двухступенчатый режим, схема с токоограничивающими резисторами

Трехпроводное управление

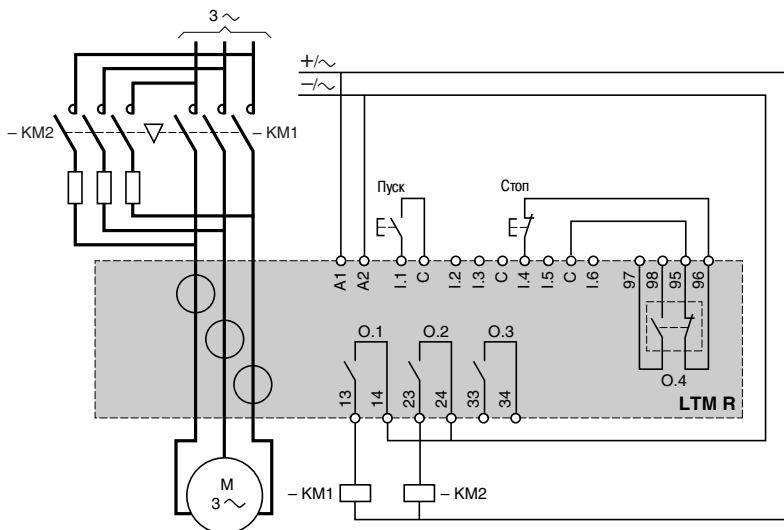

### Двухскоростной режим с переключением секций обмоток по схеме Даландера

Трехпроводное управление

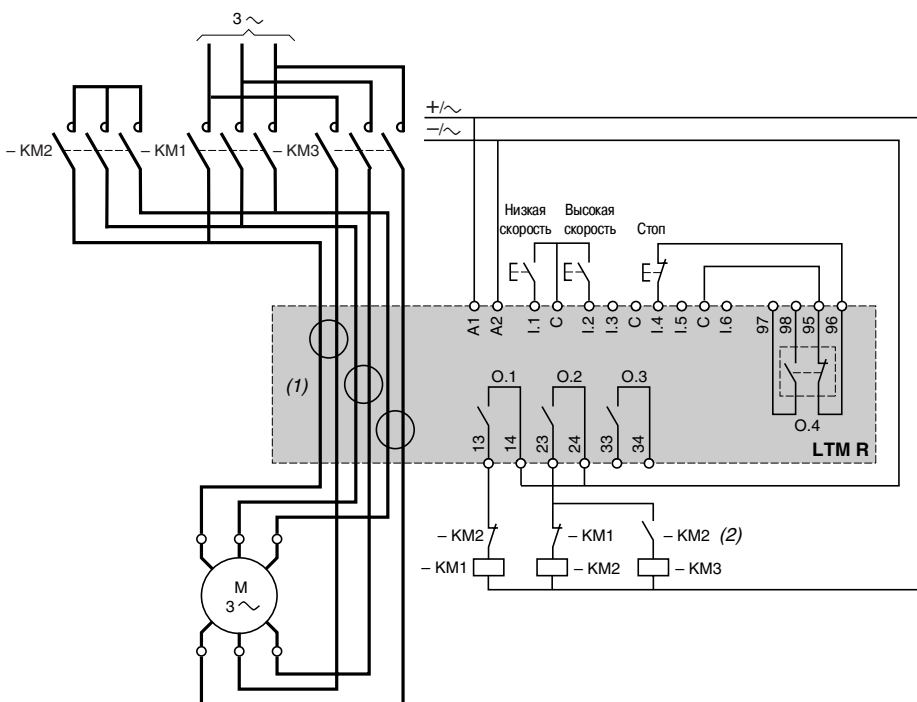

(1) При использовании схемы Даландера все кабели питания должны быть пропущены через трансформаторы тока.

Реле может быть подключено и до пускателей. В этом случае, если электродвигатель с переключением секций обмоток по схеме Даландера используется в режиме «изменяющегося вращающего момента», то все кабели, подключенные ниже пускателей, должны быть одинакового сечения.

(2) Контакты для взаимной блокировки KM1 и KM2 необязательны, поскольку реле выполняет электронную взаимную блокировку выходов O.1 и O.2.

СХЕМЫ (продолжение)

Подключение тороидальных датчиков и датчиков температуры

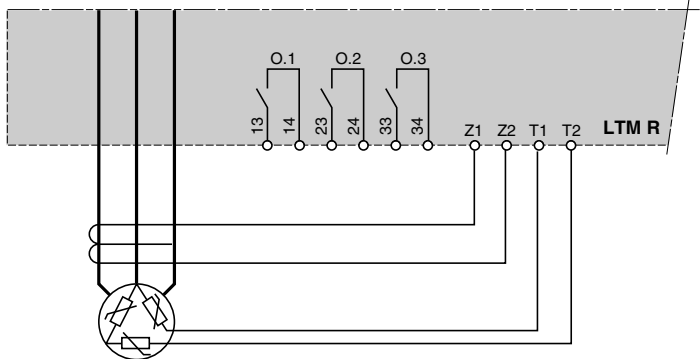

Подключение выходов для управления электродвигателем в разных режимах

Без промежуточного реле

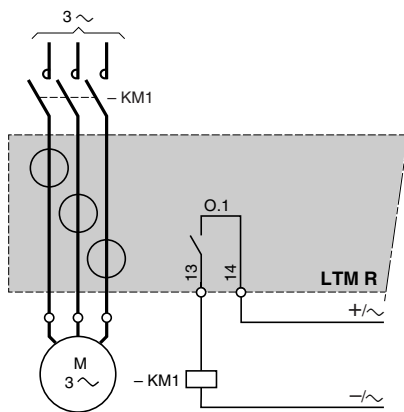

С промежуточным реле

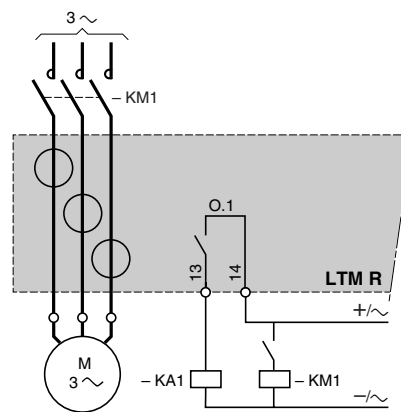

## Сочетание аппаратов, обеспечивающее координацию защиты типа 2

### С автоматическим выключателем

Стандартные номинальные значения для 3-фазных электродвигателей 50/60 Гц, 400/415 В, категория применения АС-3			Автоматический выключатель № по каталогу	Пускатель № по каталогу	Реле TeSys T № по каталогу	Внешний трансформатор тока № по каталогу
P кВт	Ie А	Icc кА				
0,06	0,22	130	GV2 L03	LC1 D09	LTM R08●●	—
0,09	0,36	130	GV2 L03	LC1 D09	LTM R08●●	—
0,12	0,42	130	GV2 L04	LC1 D09	LTM R08●●	—
0,18	0,62	130	GV2 L04	LC1 D09	LTM R08●●	—
0,25	0,88	130	GV2 L05	LC1 D09	LTM R08●●	—
0,37	0,98	130	GV2 L05	LC1 D09	LTM R08●●	—
0,55	1,6	130	GV2 L06	LC1 D09	LTM R08●●	—
0,75	2	130	GV2 L07	LC1 D09	LTM R08●●	—
1,1	2,5	130	GV2 L07	LC1 D18	LTM R08●●	—
1,5	3,5	130	GV2 L08	LC1 D18	LTM R08●●	—
2,2	5	130	GV2 L10	LC1 D18	LTM R08●●	—
3	6,5	130	GV2 L14	LC1 D18	LTM R08●●	—
4	8,4	130	GV2 L14	LC1 D18	LTM R27●●	—
5,5	11	130	GV2 L16	LC1 D25	LTM R27●●	—
7,5	14,8	50	GV2 L20	LC1 D25	LTM R27●●	—
9	18,1	50	GV2 L22	LC1 D25	LTM R27●●	—
11	21	50	GV2 L22	LC1 D25	LTM R27●●	—
15	28,5	70	NS80HMA	LC1 D50	LTM R100●●	—
18,5	35	70	NS80HMA	LC1 D40	LTM R100●●	—
22	42	70	NS80HMA	LC1 D50	LTM R100●●	—
30	57	70	NS80HMA	LC1 D65	LTM R100●●	—
37	69	70	NS80HMA	LC1 D80	LTM R100●●	—
45	81	25	NS100HMA	LC1 D115	LTM R100●●	—
45	81	70	NS100HMA	LC1 D115	LTM R100●●	—
55	100	36	NS160NMA	LC1 D115	LTM R100●●	—
55	100	70	NS160HMA	LC1 D115	LTM R100●●	LT6 CT2001
75	135	36	NS160NMA	LC1 D150	LTM R08●●	LT6 CT2001
75	135	70	NS160HMA	LC1 D150	LTM R08●●	LT6 CT2001
90	165	36	NS250NMA	LC1 F185	LTM R08●●	LT6 CT2001
90	165	70	NS250HMA	LC1 F185	LTM R08●●	LT6 CT2001
110	200	36	NS250NMA	LC1 F225	LTM R08●●	LT6 CT2001
110	200	70	NS250HMA	LC1 F225	LTM R08●●	LT6 CT2001
132	240	70	NS400HMA	LC1 F265	LTM R08●●	LT6 CT4001
132	240	130	NS400LMA	LC1 F265	LTM R08●●	LT6 CT4001
160	285	70	NS400HMA	LC1 F330	LTM R08●●	LT6 CT4001
160	285	130	NS400LMA	LC1 F330	LTM R08●●	LT6 CT4001
200	352	70	NS630HMA	LC1 F400	LTM R08●●	LT6 CT4001
200	352	130	NS630LMA	LC1 F400	LTM R08●●	LT6 CT4001
220	388	70	NS630HMA	LC1 F500	LTM R08●●	LT6 CT4001
220	388	130	NS630LMA	LC1 F500	LTM R08●●	LT6 CT4001
250	437	70	NS630HMA	LC1 F500	LTM R08●●	LT6 CT6001
250	437	130	NS630LMA	LC1 F500	LTM R08●●	LT6 CT6001

### Таблица замены

Ток электродвигателя	Старая серия Многофункциональные реле защиты LT6 P			Новая серия Реле TeSys T		
	№ по каталогу	№ по каталогу	Внешний трансформатор тока № по каталогу	№ по каталогу	№ по каталогу	Внешний трансформатор тока № по каталогу
	<b>100...240 В пер. тока</b>	<b>24 В пост. тока</b>		<b>100...240 В пер. тока</b>	<b>24 В пост. тока</b>	
I < 5 А	LT6 POM005FM	LT6 POM005S144	—	LTM R08●FM	LTM R08●BD	—
5 А < I < 25 А	LT6 POM025FM	LT6 POM025S144	—	LTM R27●FM	LTM R27●BD	—
25 А < I < 100 А	LT6 POM005FM	LT6 POM005S144	LT6 CT1001	LTM R100●FM	LTM R100●BD	—
100 А < I < 200 А	LT6 POM005FM	LT6 POM005S144	LT6 CT2001	LTM R08●FM	LTM R08●BD	LT6 CT2001
200 А < I < 400 А	LT6 POM005FM	LT6 POM005S144	LT6 CT4001	LTM R08●FM	LTM R08●BD	LT6 CT4001
400 А < I < 800 А	LT6 POM005FM	LT6 POM005S144	LT6 CT8001	LTM R08●FM	LTM R08●BD	LT6 CT8001

Примечание: за информацией о других напряжениях, а также сочетаний с предохранителями, пожалуйста, обращайтесь в Schneider Electric.

# Эффективность решений Telemecanique

Используемые в сочетании, продукты Telemecanique предоставляют качественные решения в соответствии с Вашими требованиями по **Автоматизации** и **Управлению**.



## Надежный партнер, находящийся рядом, где бы Вы ни были

### Изделия в постоянном наличии, во всех странах

- Более 5000 точек продаж в 130 странах мира.
- Вы можете быть уверенными, что везде найдёте изделия, отвечающие Вашим потребностям и полностью соответствующие стандартам страны пользователя.

### Техническое содействие в нужное время в нужном месте

- Наши технические специалисты всегда готовы разработать вместе с Вами персонализированные решения.
- Компания Schneider Electric гарантирует предоставление Вам любой необходимой технической помощи по всему миру.



### ЦЕНТР ПОДДЕРЖКИ КЛИЕНТОВ

Тел.: 8 (800) 200 64 46 (многоканальный)  
(495) 797 32 32  
Факс: (495) 797 40 02  
ru.csc@ru.schneider-electric.com  
www.schneider-electric.ru

### Schneider Electric в странах СНГ

• **Алматы**, Казахстан, 050050, ул. Табачнозаводская, 20, Швейцарский Центр, тел.: (327) 295 44 20, факс: (327) 295 44 21 • **Ашгабат**, Туркменистан, 744017, Мир 2/1, ул. Ю.Эмре, Э.М.Б.Ц, тел.: (99312) 45 49 40, тел./факс: (99312) 45 49 56 • **Баку**, Азербайджан, AZ 1008, ул. Гарабах, 22, тел.: (99412) 496 93 39, факс: (99412) 496 22 97 • **Воронеж**, Россия, 394026, пр-т Труда, 65, тел.: (4732) 39 06 00, тел./факс: (4732) 39 06 01 • **Днепропетровск**, Украина, 49000, ул. Глинки, 17, 4 этаж, тел.: (380567) 90 08 88, факс: (380567) 90 09 99 • **Донецк**, Украина, 83023, ул. Лабутенко, 8, тел./факс: (38062) 345 10 85, 345 10 86 • **Екатеринбург**, Россия, 620219, ул. Первомайская, 104, офисы 311, 313, тел.: (343) 217 63 37, 217 63 38, факс: (343) 349 40 27 • **Иркутск**, Россия, 664047, ул. Советская, 3 Б, офис 312, тел./факс: (3952) 29 00 07 • **Казань**, Россия, 420007, ул. Спартаковская, 6, этаж 7, тел.: (843) 526 55 84, 526 55 85, 526 55 86, 526 55 87 • **Калининград**, Россия, 236040, Гвардейский пр., 15, тел.: (4012) 53 59 53, факс: (4012) 57 60 79 • **Краснодар**, Россия, 350020, ул. Коммунаров, 268 В, офисы 314, 316, тел./факс: (861) 210 06 38, 210 06 02 • **Киев**, Украина, 04070, ул. Набережно-Крещатицкая, 10 А, корп. Б, тел.: (38044) 490 62 10, факс: (38044) 490 62 11 • **Львов**, Украина, 79000, ул. Грабовского, 11, корп. 1, офис 304, тел./факс: (380322) 97 46 14 • **Минск**, Беларусь, 220004, пр-т Победителей, 5, офис 502, тел.: (37517) 203 75 50, факс: (37517) 203 97 61 • **Москва**, Россия, 129281, ул. Енисейская, 37, тел.: (495) 797 40 00, факс: (495) 797 40 02 • **Нижний Новгород**, Россия, 603000, пер. Холодный, 10 А, офис 1.5, тел.: (8312) 78 97 25, тел./факс: (8312) 78 97 26 • **Николаев**, Украина, 54030, ул. Никольская, 25, бизнес центр «Александровский», офис 5, тел./факс: (380512) 48 95 98 • **Новосибирск**, Россия, 630005, Красный пр-т, 86, офис 501, тел.: (383) 358 54 21, 227 62 54, тел./факс: (383) 227 62 53 • **Одесса**, Украина, 65079, ул. Куликово поле, 1, офис 213 тел.: (38048) 728 65 55, факс: (38048) 728 65 55 • **Самара**, Россия, 443096, ул. Коммунистическая, 27, тел./факс: (846) 266 50 08, 266 41 41, 266 41 11 • **Санкт-Петербург**, Россия, 198103, ул. Циолковского, 9, корп. 2А, тел.: (812) 380 64 64, факс: (812) 320 64 63 • **Симферополь**, Украина, 95013, ул. Севастопольская, 43/2, офис 11, тел./факс: (380652) 44 38 26 • **Уфа**, Россия, 450064, ул. Мира, 14, офисы 518, 520, тел.: (3472) 79 98 29, факс: (3472) 79 98 30 • **Хабаровск**, Россия, 680011, ул. Металлист, 10, офис 4, тел.: (4212) 78 33 37, факс: (4212) 78 33 38 • **Харьков**, Украина, 61070, ул. Ак. Проскуры, 1, бизнес центр «Telesens», офис 569, тел.: (380577) 19 07 49, факс: (380577) 19 07 79